
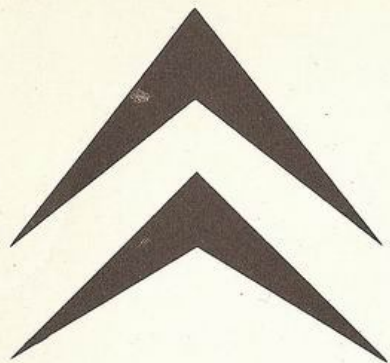


USO E MANUTENZIONE



CITROËN  **2CV4 (AZ-KB)**



Per garantirvi la massima sicurezza personale
e una lunga durata alla vostra vettura....
"Citroën" vi invita ad attenervi a queste essen-
ziali norme -

RODAGGIO

Durante i primi 2.000 chilometri : Non oltrepassare, con qualsiasi marcia inserita, i riferim. arancioni segnati sul tachimetro.

REVISIONE

Dopo i primi 1.000 chilometri percorsi : da una qualsiasi Officina Autorizzata Citroen

LIVELLI

Prima di mettersi in viaggio verificare : il livello olio motore
effettuando gli eventuali rabbocchi : il livello liquido freni "Total 70 R 3"

SOSTITUZIONI

Ogni 5000 Km → : Olio motore
20000 Km → : Olio cambio

SEGNALATORI

Tenere sempre una scorta di : 1 serie completa di lampade
1 serie di fusibili (10 - 16 A)

PNEUMATICI

Verificare regolarmente la pressione (in kg/cm²) :

Sostituzione di una ruota:

- *Attrezzatura e ruota di scorta situata nel bagagliaio.*
- *Leggere attentamente le istruzioni riportate a pag. 30.*

MODELLO	MICHELIN	ANT.	POST.	SCORTA
2 CV 4	125-15 X	1,4	1,8	2

GUIDA

- Apertura e bloccaggio
Portiere, coperchi 2
- Posto di guida
*Comandi e accessori
Strumentazione* 4
6
- Posizione di guida
Sedili, retrovisori, cinture 8
- Avviamento
*Antifurto, contatto, avviamento,
starter* 10
- Guida
Marce, freni 12
- Segnalazione e visibilità
*Luci, indicatori, tergicristallo,
lavacrystallo* 14
- Climatizzazione
*Aerazione, riscaldamento,
disappannamento* 16
- Confort
Cappotta 18
- Accessori per il confort
*Portacenere, plafoniera, ripiano
posteriore* 20

MANUTENZIONE

- Livelli: *liquido freni, olio* 22
- Parte meccanica ed elettrica 24
- Carrozzeria 26
- Abitacolo 28

INTERVENTI

- Anomalie segnalate da uno
strumento di bordo 6
- Sostituzione di una ruota 30
- Regolazione dei proiettori 31
- Sostituzione di una lampada 32
- Sostituzione di un fusibile 34
- Sostituzione della batteria 34
- Sostituzione di una candela 35
- Avviamento con la manovella 36
- Traino del veicolo 36

INFORMAZIONI VARIE

- Rodaggio, revisione, garanzia,
guida e costi di esercizio 38
- Rimorchio 39
- Identificazione del veicolo 39
- Viaggi all'estero 40
- Caratteristiche tecniche 42

Pag. 46: INDICE ALFABETO

Sul dorso della copertina: **PROMEMORIA PER LA STAZIONE DI SERVIZIO E TABELLA DEI CONTROLLI PRIMA DELLA PARTENZA**

Apertura e bloccaggio <i>Portiere, coperchi</i>	2
Posto di guida <i>Comandi e accessori</i>	4
<i>Strumentazione</i>	6
Posizione di guida <i>Sedili, retrovisori, cinture</i>	8
Avviamento <i>Antifurto, contatto,</i>	
<i>avviamento, starter</i>	10
Guida <i>Marce, freni</i>	12
Segnalazioni e visibilità <i>Luci, indicatori, tergicristallo,</i>	
<i>lavacrystallo</i>	14
Climatizzazione <i>Aerazione, riscaldamento,</i>	
<i>disappannamento</i>	16
Tetto apribile	18
Accessori per il confort <i>Portacenere, plafoniera,</i>	
<i>ripiano posteriore</i>	20

Questo primo capitolo riassume le informazioni necessarie per poter guidare la vettura ed usufruire al massimo di tutto il confort che essa può offrire. Il testo riguardante la strumentazione è stato raggruppato all'inizio del libretto, a pag. 6, in modo che, in caso di necessità, si possa facilmente individuare l'ubicazione dei vari comandi e il significato di ciascuna spia.

Ponendosi al volante per la prima volta, si consiglia inoltre di consultare preventivamente la pagina 38.

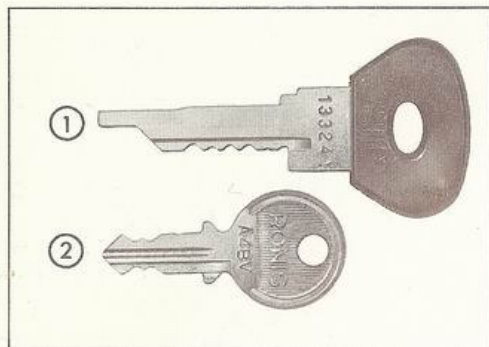


Fig. 1 - Chiavi
 1 - "Antifurto-Contatto-Avviamiento"
 2 - Portiere laterali anteriori
 Portello posteriore bagagliaio

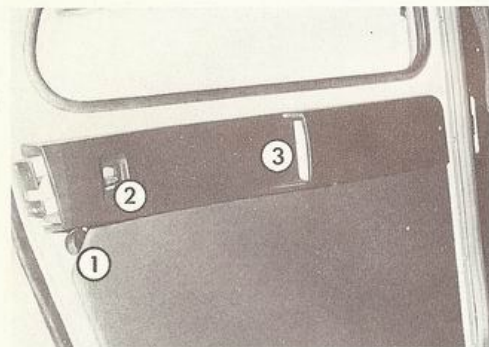


Fig. 2 - Portiere laterali posteriori
 1 - Apertura
 2 - Bloccaggio
 3 - Maniglia rinvio

Chiavi (fig.1)

- La chiave più grande (Rif. 1) comanda il blocco "Antifurto-Contatto-Avviamiento" (vedere pag. 10).
- La chiave più piccola (Rif. 2) comanda le serrature delle portiere anteriori e del portello posteriore.

Si raccomanda di trascrivere i numeri delle chiavi nell'apposito spazio previsto sul libretto di "Garanzia e Manutenzione" allegato.

Portiere

Dall'esterno :

- Apertura : girare la maniglia verso il basso
- Bloccaggio : tramite l'apposita chiave (*solo portiere anteriori*)

Dall'interno :

- Apertura : Portiere anteriori: sollevare la levetta situata nella parte anteriore delle portiere.
 Portiere posteriori (Fig. 2): abbassare la levetta (Rif. 1)
- Bloccaggio : abbassare la levetta (Rif. 2) (*solo portiere posteriori*)
- Sbloccaggio : sollevare la levetta (Rif. 2) (*solo portiere posteriori*).

Portello posteriore (Fig. 3 e 4)

- Apertura : Introdurre la chiave nella serratura (Rif. 1). Sbloccare, poi ruotare la maniglia esterna (Rif. 2).
 Sollevare completamente il portello ed inserire l'estremità dell'asta (Rif. 3) nel supporto (Rif. 4).
- Chiusura : Togliere l'asta dal supporto e fissarla contro il portello, abbassandolo.
- Bloccaggio : Tramite la chiave delle portiere anteriori. Quando il portello è bloccato la maniglia deve ruotare in folle sul proprio perno.
- Smontaggio : Sollevare al massimo il portello e farlo slittare sul suo asse di cerniera tirandolo verso destra o sinistra.

Non viaggiare mai con il portello in appoggio sull'asta di sostegno.

Coperchio vano motore (Fig. 5)

- Sollevare la levetta situata sotto il paraurti (Rif. 1) anteriore per poter sbloccare il dispositivo di chiusura (Rif. 2).
- Alzare il coperchio completamente, quindi togliere l'asta di sostegno (Rif. 3) dal rispettivo supporto ed inserirla nell'anello di gomma situato all'estremità del coperchio, forzando se necessario.
- Prima di richiudere il coperchio non dimenticare di riportare l'asta di sostegno nel relativo supporto (Rif. 4).

Bocchettone carburante

E' situato nella parte superiore del parafranco posteriore destro.

- *Apertura* : premere il coperchio e ruotare in senso antiorario.
- *Chiusura* : procedere in senso contrario.

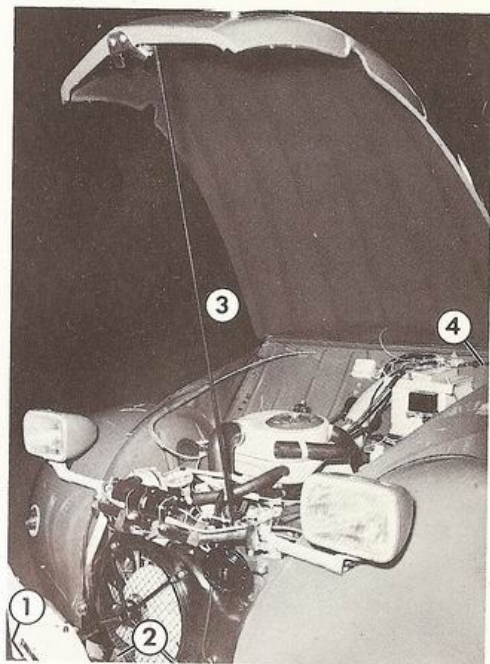
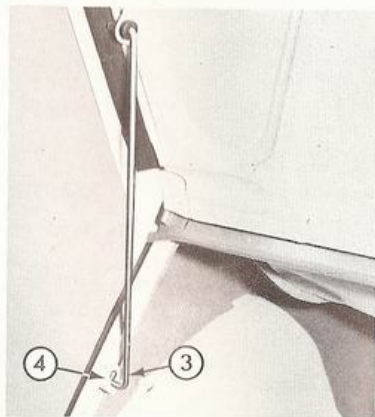
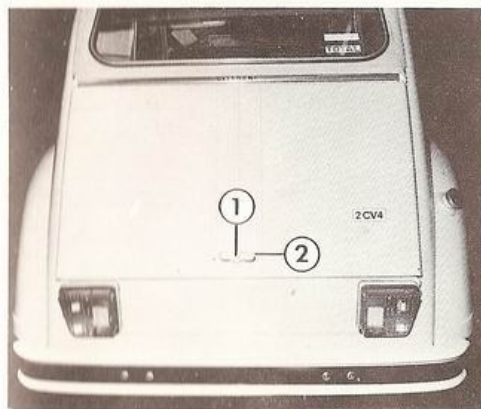
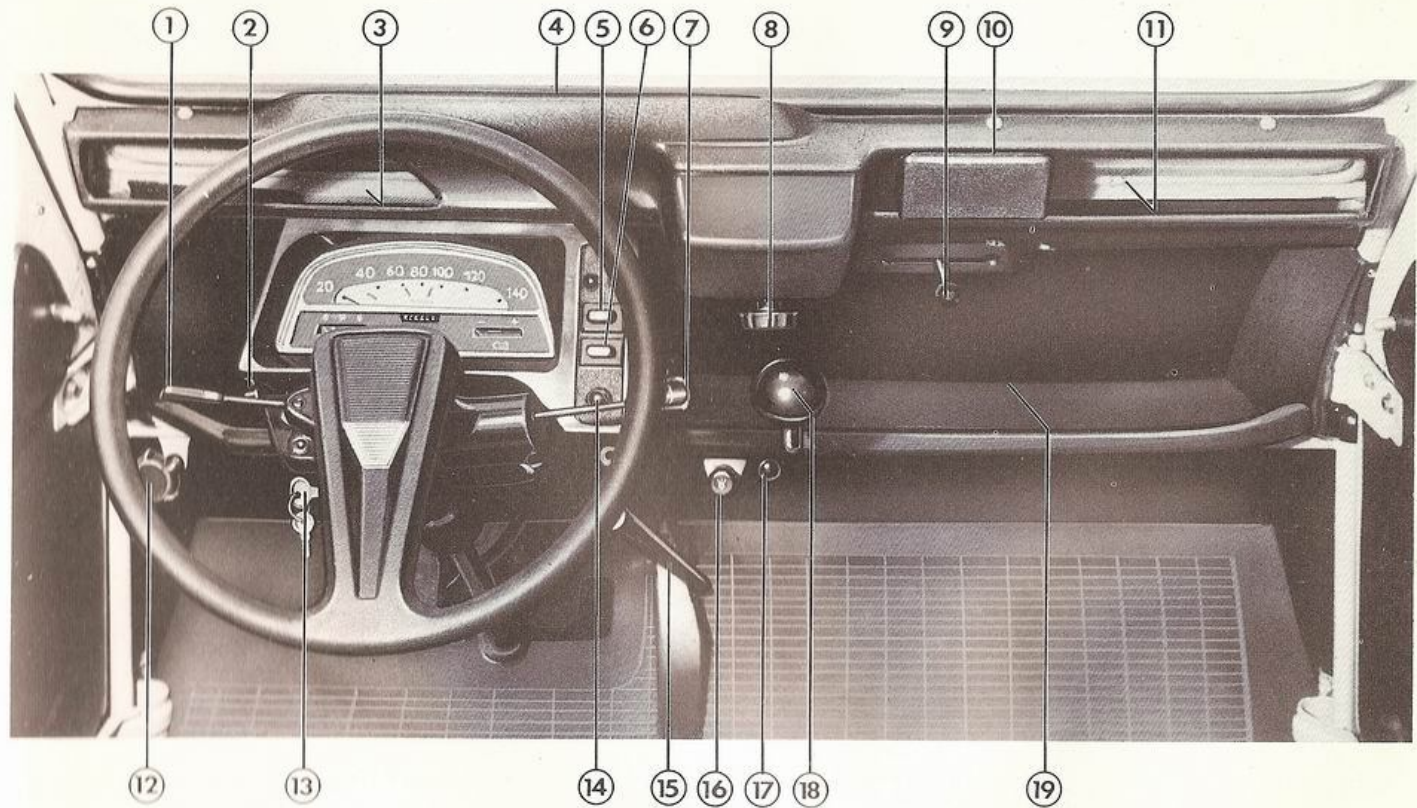


Fig. 5 - Apertura coperchio vano motore
 1 - Posizione della levetta di sbloccaggio
 2 - Gancio di bloccaggio
 3 - Asta di sostegno
 4 - Supporto asta di sostegno

Fig. 3 - Portello posteriore bagagliaio
 1 - Serratura (bloccaggio)
 2 - Maniglia (apertura)

Fig. 4 - Portello posteriore bagagliaio
 3 - Asta di sostegno
 4 - Supporto

	ved. pag.
1	Comando indicatori di direzione 14
3	Apertura di aerazione lato sinistro 16
4	Bocchetta di disappannamento-sbrinatoria parabrezza 17
2-5	Comandi dispositivi non ammessi sui veicoli immatricolati in Italia .. 15
6	Comando tergicristallo elettrico 14
7	Comando illuminazione e segnalatore acustico 15
8	Comando apertura griglia di aerazione 16
9	Comando riscaldamento 16
10	Portacenere 20
11	Apertura di aerazione lato destro 16
12	Comando regolazione fari 31
13	Blocco "antifurto-contatto-avviamento" 10
14	Comando lavacristallo 14
15	Leva freno a mano 13
16	Comando starter 10
17	Comando ripartizione aria fra parabrezza e pavimento 17
18	Leva del cambio 12
19	Vano portaoggetti



L'illuminazione della strumentazione è comandata dall'accensione delle luci esterne.

1 Tachimetro

- I riferimenti arancioni indicano le velocità massime da non superare.

2 Dispositivo non immatricolato in Italia

3 Indicatore livello carburante

Capacità serbatoio: 20 litri.

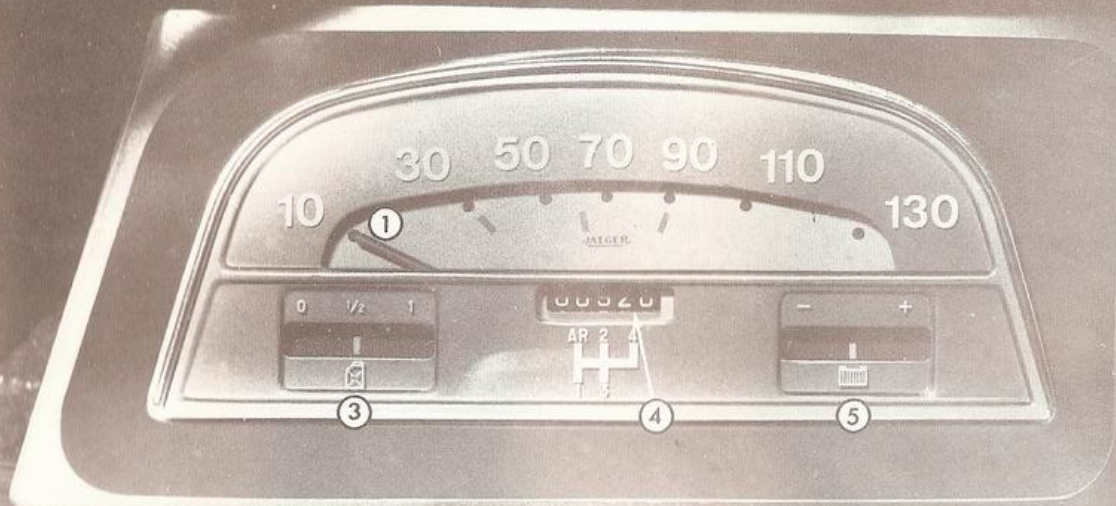
4 Contachilometri

5 Indicatore di carica batteria

- Con il motore a regime di funzionamento, la lancetta deve trovarsi nella zona bianca. Se si spostasse sulle zone rosse, consultare al più presto un'Officina Autorizzata Citroen.
- Con il motore sempre al regime di funzionamento e i fari accesi, è possibile che la lancetta rimanga nella zona quadrettata bianca: significa che la batteria non è sufficientemente carica.
Viaggiando normalmente, il generatore di corrente deve ricaricare la batteria, per cui, in meno di 2 ore, la lancetta dovrà ritornare nettamente nella zona bianca.
In caso contrario, consultare un'Officina Autorizzata Citroen.

6 Spia verde di controllo luci di posizione e fari anabbaglianti

7 Spia bleu di controllo fari abbaglianti



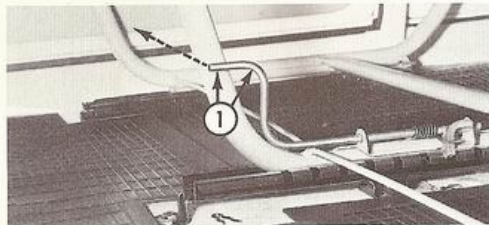


Fig. 8 - Regolazione sedile anteriore
1 - Levetta di sbloccaggio

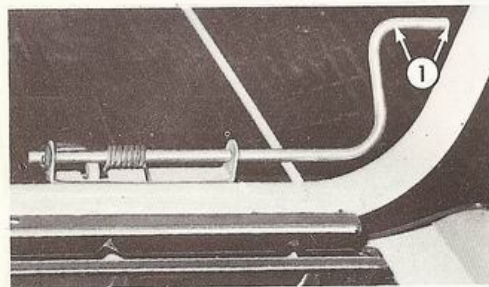


Fig. 9 - Regolazione sedili anteriori separati (Secondo le versioni)
1 - Levetta di sbloccaggio

Sedile anteriore (Fig. 8)

Per poter effettuare la regolazione longitudinale, sollevare la levetta situata a destra del conducente (Rif. 1) e far scorrere il sedile in avanti o indietro (ampiezza di regolazione : 7 scatti).

Per smontarlo togliere la coppia di sicurezza, situata sul pavimento a destra dell'arcata centrale (parte intermedia), sollevare la levetta (Rif. 1) poi spingere il sedile fino allo sganciamento dalle guide.

Sedili anteriori separati (Fig. 9)

(secondo le versioni)

Per regolarli longitudinalmente sollevare la levetta (Rif. 1) situata a destra nel sedile del conducente, o a sinistra per il passeggero.

Per smontare un sedile, togliere la coppia di sicurezza situata sul pavimento a destra dell'arcata centrale (parte intermedia), sollevare la levetta (Rif. 1) poi spingere il sedile fino allo sganciamento dalle guide.

Sedile posteriore (Fig. 10)

Per smontarlo, sbloccare la chiavetta superiore (Rif. 1) manovrandola verso l'asse mediana del veicolo. Ripiegare quindi lo schienale in avanti per poter liberare i perni inferiori di fissaggio.

Retrovisori

Le vetture sono equipaggiate con un retrovisore interno ed uno esterno dal lato del guidatore.

Cinture di sicurezza (Fig. 11)

Chiusura : fare penetrare l'estremità della cinghia (rif. 6) nella fibbia (rif. 5) situata, o a destra - sedile di guida - o a sinistra - sedile passeggero - . Il punto rosso della linguetta inserita (rif. 4) dovrà trovarsi dalla stessa parte del bottone rosso di sbloccaggio (rif. 3).

Apertura : premere il bottone rosso di sbloccaggio (rif. 3).

Regolazione : afferrare la fibbia di regolazione (rif. 7) facendola ruotare di un quarto di giro verso l'esterno e agire su una delle due cinghie per accorciare o allungare la cintura.

Quando una cintura non viene impiegata, appenderne la linguetta (rif. 6) tra i due ganci del supporto (rif. 1).

Ogni singola cintura non deve essere allacciata a più di una persona. Esse non dovranno essere attorcigliate durante l'impiego, oppure sfregare contro spigoli vivi, onde evitare rischi di rottura.

Sostituire le cinture quando hanno subito le sollecitazioni dovute ad un urto e fare verificare i punti di attacco.

Le Officine Autorizzate Citroën sono a vostra disposizione per il montaggio delle cinture di sicurezza ai posti posteriori.

Posizione di guida

Regolare la posizione longitudinale del sedile o dei sedili anteriori in funzione dei comandi.

Orientare i retrovisori secondo la posizione di guida adottata.

Aggianciare le cinture di sicurezza regolandone la lunghezza.

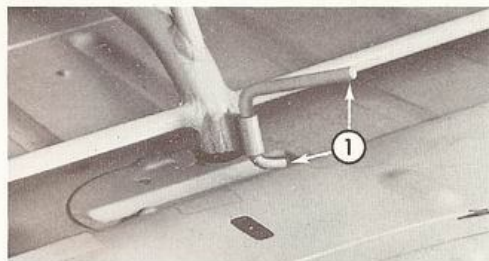


Fig. 10 - Smontaggio del sedile posteriore
1 - Chiavetta di sbloccaggio posteriore

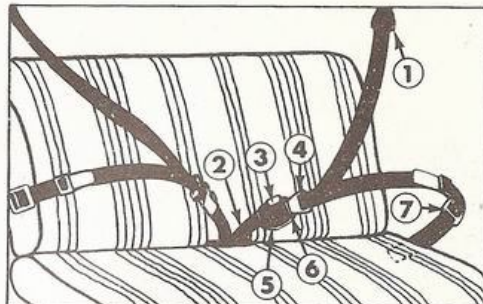


Fig. 11 - Cintura di sicurezza

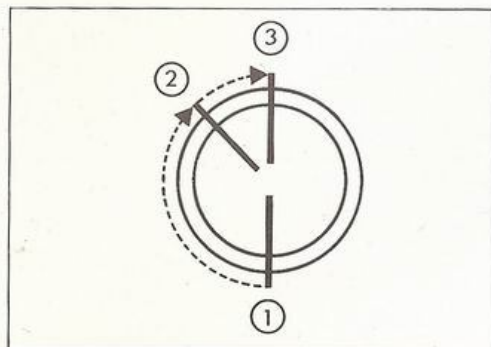


Fig. 12 - Blocco "Antifurto-Contatto-Avviamento"

- 1 - Posizione antifurto
- 2 - Posizione contatto
- 3 - Avviamento

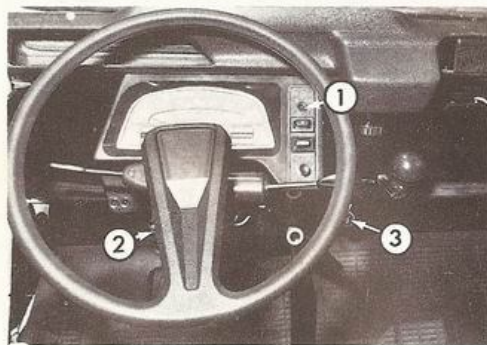


Fig. 13 - Avviamento

- 1 - Dispositivo non immatricolato
- 2 - Blocco "Antifurto-Contatto-Avviamento"
- 3 - Comando dello starter

Blocco antifurto e avviamento (Fig. 12)

Il blocco è situato sotto il piantone sterzo, a sinistra :

Ruotando la chiave in senso orario, le posizioni successive sono le seguenti :

- 1 - Antifurto (sterzo bloccato)
- 2 - Contatto
- 3 - Avviamento

Per passare dalla posizione "antifurto" alla posizione "contatto" può rendersi necessario manovrare leggermente il volante ruotando la chiave.

Se il motore si ferma, oppure se non si avvia alla prima sollecitazione, si deve togliere il contatto per poter azionare nuovamente il motorino d'avviamento (ciò grazie ad un dispositivo di sicurezza destinato ad evitare l'azionamento del motorino quando il motore è già avviato).

Per togliere la chiave, tirarla leggermente avvicinandosi alla posizione "antifurto". Non togliere mai la chiave prima dell'arresto completo del veicolo.

Comando starter (Fig. 13 - Rif. 3)

Impiegarlo solo quando il motore è freddo.

Vedere impiego alla pagina seguente (avviamento).

Avviamento con la manovella: Vedere pag. 36.

Prima dell'avviamento

Un rapido sguardo alla tabella dei "Controlli prima della partenza", situata sul dorso della copertina, può evitare qualche dimenticanza.

Avviamento (Fig. 12 e 13)

(Non fare girare il motore in un locale chiuso)

- *Accertarsi che la leva del cambio sia in folle, con il freno di stazionamento serrato*
- *Dopo una sosta prolungata con temperature molto basse, fare girare preventivamente il motore con la manovella d'avviamento, senza inserire nè il contatto, nè lo starter.*
- *Ruotare la chiave fino alla battuta; il contatto è inserito.*

Se il motore è freddo

- *Non toccare il pedale acceleratore*
- *Tirare a fondo il comando starter*
- *Azionare il motorino d'avviamento*

Non appena il motore, gira abbandonare i comandi (quello dello starter si pone automaticamente in posizione intermedia). Lasciare girare il motore in folle per qualche istante senza "imbalarlo".

Se il motore è caldo

- *Non toccare il comando dello starter*
- *Premere a fondo il pedale acceleratore e mantenerlo in posizione.*
- *Azionare il motorino d'avviamento e, non appena il motore gira, abbandonare il pedale acceleratore.*

In montagna dopo una breve sosta :

- *Azionare il motorino d'avviamento senza premere l'acceleratore.*
- *Quando il motore si è avviato, accelerare progressivamente per non "soffocarlo".*
- *Se il motore non si avvia, tirare il comando starter in posizione intermedia.*

Per innestare la prima

Ridurre la velocità del motore, se necessario, respingendo progressivamente il comando starter.

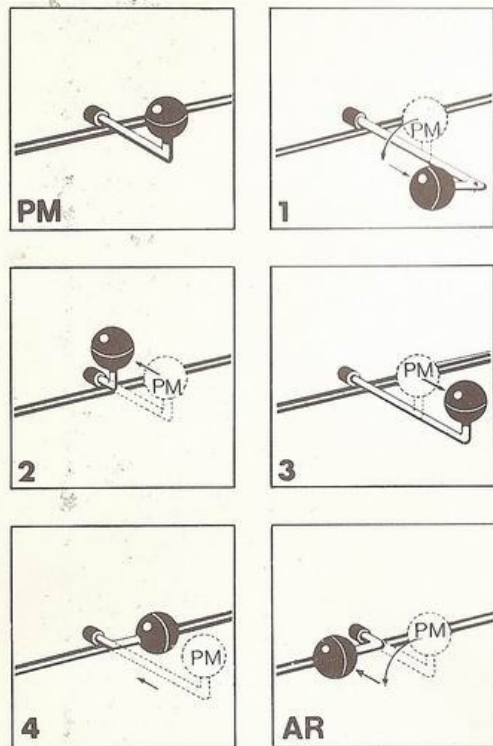


Fig. 14 - Leva del cambio
 PM - Folle
 AR - Retromarcia

Comando cambio (Fig. 14)

La posizione delle varie marce è contrassegnata su un settore schematico situato sul vetro del cruscotto, al disotto del contachilometri.

- Per innestare la retromarcia, aspettare l'arresto completo del veicolo.
- Durante lo stazionamento, non dimenticare di porre la leva del cambio in folle.
- Il passaggio ad un rapporto superiore deve avvenire non oltre il punto in cui la lancetta del tachimetro raggiunge il riferimento rosso corrispondente alla marcia innestata.

Frizione centrifuga (su alcune versioni)

Essa assicura automaticamente:

- il disinnesto non appena il regime motore scende al disotto di un certo limite prestabilito,
- il reinnesto progressivo quando il regime motore oltrepassa il suddetto limite.

Questo tipo di frizione permette:

- Di fermare il veicolo senza effettuare la manovra di disinnesto frizione pur con una marcia innestata e di ripartire in seguito premendo semplicemente l'acceleratore (a condizione tuttavia di trovarsi in 1a o in 2a).
- Di seguire il ritmo della circolazione, per lento che sia, senza dover manovrare il cambio e la frizione (sempre a condizione di aver innestate la 1a o la 2a).
- Di effettuare le partenze in salita senza toccare la frizione (a condizione che la pendenza sia inferiore al 10% e che il veicolo non sia nella condizione di massimo carico).

A partire da 1000 giri/min. circa, la frizione si comporta come una frizione classica, per cui, sia durante la marcia che quando il motore gira con lo starter inserito, i cambi di marcia dovranno essere effettuati, come solitamente, premendo il pedale della frizione.

In discesa, un rallentamento notevole può provocare il disinnesto della frizione; premere immediatamente il pedale della frizione dare un leggero colpo di acceleratore, quindi reinnestare la frizione abbandonando progressivamente il pedale di comando, prima che la vettura abbia acquistato velocità in folle.

Freno di soccorso e stazionamento (Fig. 15 e 16)

Per serrarlo : Tirare la maniglia (Rif. 1)

Per allentarlo : Tirare nuovamente la maniglia, premere il pulsante (Rif. 2) e respingere la maniglia a fondo mantenendo premuto il pulsante stesso.

Dispositivo di sicurezza (Fig. 15 e 16)

Innesto : Tirare il pulsante (Rif. 2) e ruotarlo di 1/4 di giro (a destra o a sinistra), finchè il nottolino (Rif. 3), inizialmente libero, viene ad inserirsi nella tacca di bloccaggio (Rif. 4).

Disinnesto : Tirare il pulsante (Rif. 2) ruotandolo finchè il nottolino (Rif. 3), venga ad inserirsi nella tacca di sbloccaggio (Rif. 5).

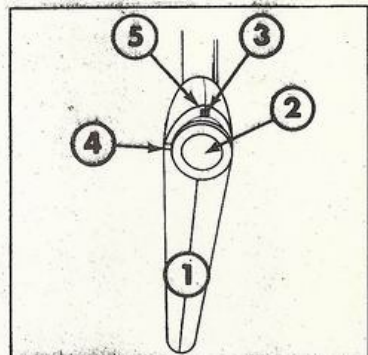


Fig. 15 - Freno di soccorso (posizione libera)

- 1 - Maniglia
- 2 - Pulsante di sicurezza
- 3 - Nottolino di bloccaggio
- 4 - Tacca di bloccaggio
- 5 - Tacca di sblocco

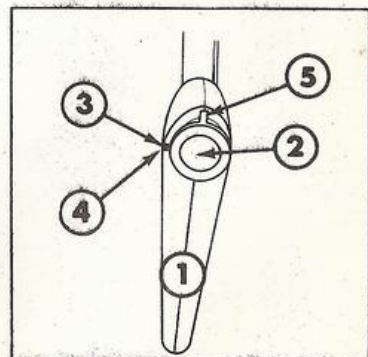


Fig. 16 - Freno di soccorso (sicurezza innestata)

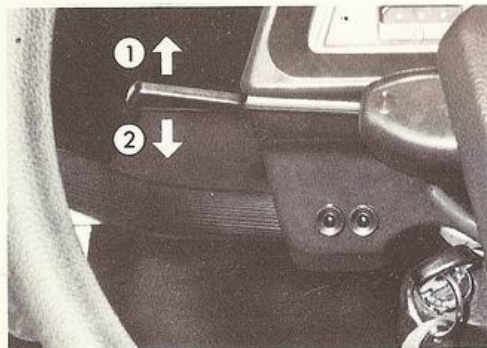


Fig. 17 - Comando di segnalazione
1 - Indicatori di direzione destri
2 - Indicatori di direzione sinistri

Comando indicatori di direzione (Fig. 17)

Indicatori di destra : spingere la levetta verso l'alto

Indicatori di sinistra : spingere la levetta verso il basso

Arresto : riportare la levetta in posizione centrale

Un ripetitore acustico segnala il corretto funzionamento degli indicatori; se esso non funziona, fare verificare gli indicatori di direzione (ved. pag. 33).

Comando tergicristallo (Fig. 18)

Avviamento : premere il bottone (Rif. 1)

Arresto : premere di nuovo il bottone: le spazzole si fermeranno automaticamente in posizione di fine corsa.

Comando lavacrystallo (Fig. 18)

Premere il pulsante (Rif. 2).

L'altezza del getto dipende dalla pressione esercitata sul pulsante stesso.



Fig. 18 - 1 - Tergicristallo elettrico
2 - Lavacrystallo

Comando luci e segnalatore acustico (Fig. 19)

- Luci spente* : le luci sono spente quando il lato del pomello contrassegnato da uno "O", si trova di fronte al conducente.
- Luci di posizione* : ruotare il pomello in avanti di uno scatto (Rif. "V"). Automaticamente la spia verde dovrà illuminarsi.
- Abbaglianti* : ruotare il pomello in avanti di un secondo scatto (Rif. "R"). La spia blu dovrà illuminarsi.
- Anabbaglianti* : partendo dalle posizioni "luci di posizione" o "abbaglianti", spingere la levetta in avanti.
- Segnalatore acustico* : premere il pomello nel senso della freccia (Rif. 2).

Comando segnalatore d'emergenza (Fig. 19)

Questo dispositivo (Rif. 1) non viene installato sui veicoli importati in Italia.

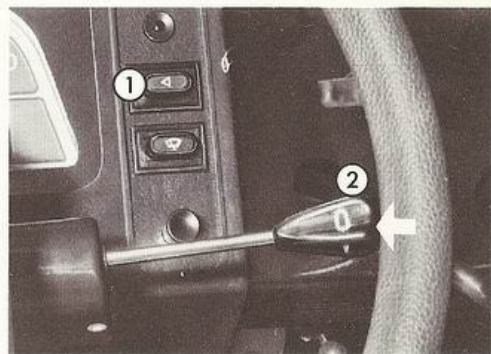


Fig. 19 - 1 - Comando segnalatore d'emergenza
2 - Comando luci e segnalatore acustico

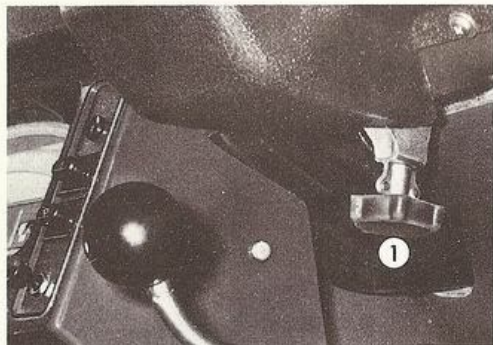


Fig. 20 - Comando aerazione interna
1 - Pomello zigrinato

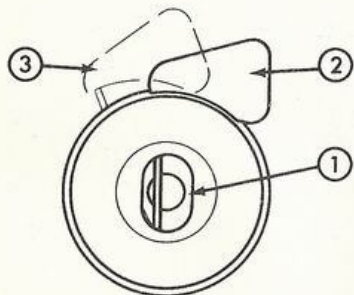


Fig. 21 - Cristalli delle portiere anteriori
1 - Chiavistello
2 - Comando di sbloccaggio
3 - Posizione sbloccata

Comando apertura griglia d'aerazione (Fig. 20)

(Solo aria fredda)

Azionamento : ruotare il pomello zigrinato (Rif. 1) in senso orario, fino ad ottenere l'erogazione di aria desiderata.

Arresto : ruotare il bottone in senso contrario, fino alla battuta.

Cristalli delle portiere anteriori (Fig. 21)

Apertura parziale :

Spingere il pulsante di bloccaggio situato nella parte inferiore dei cristalli stessi: essi si manterranno nella posizione socchiusa.

Apertura totale :

Alzare a fondo la parte mobile del cristallo in modo da inserire il piolo di fissaggio nell'apertura del chiavistello superiore esterno (Rif. 1).

Chiusura :

Sganciare il piolo di fissaggio dal chiavistello spingendo a fondo il pulsante (Rif. 2), in modo da portarlo in posizione di sbloccaggio (Rif. 3), quindi ribaltare il cristallo mobile.

Bocchette del parabrezza e del pavimento (Fig. 22)

(Solo aria calda)

Azionamento : spingere completamente la levetta (Rif. 2) verso destra.

Arresto : spingere la levetta in senso inverso.

Ripartizione aria (Fig. 22)*(Solo aria calda)*

Comando ripartizione (Rif. 1) nelle seguenti posizioni :

Tirato verso il conducente : aria orientata verso il parabrezza.*Spinto verso il cruscotto* : aria orientata verso il pavimento*In posizione intermedia* : aria ripartita fra parabrezza e pavimento.**Mascherina della calandra (Fig. 23)***Con temperature inferiori a +10°C*, collocare la mascherina della calandra procedendo come segue :

- Inserire la linguetta (Rif. 1) nell'alloggiamento corrispondente della calandra.
- Centrare la mascherina e introdurre la linguetta (Rif. 3) nel suo alloggiamento (Rif. 2).

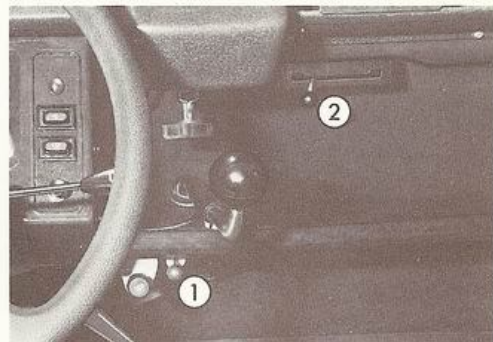
Con temperature superiori a +15°C, è obbligatorio togliere la mascherina.

Fig. 22 - Comando climatizzazione
 1 - Ripartizione parabrezza - pavimento
 2 - Erogazione aria calda

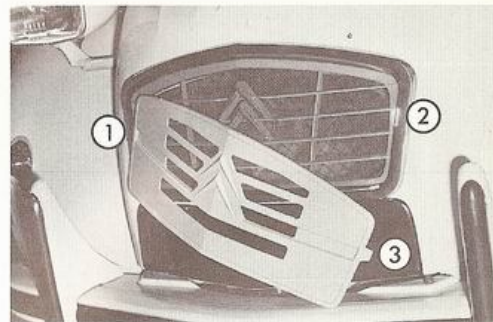


Fig. 23 - Applicazione della mascherina
 1 - 3 - Linguette di fissaggio
 2 - Alloggiamenti di fissaggio

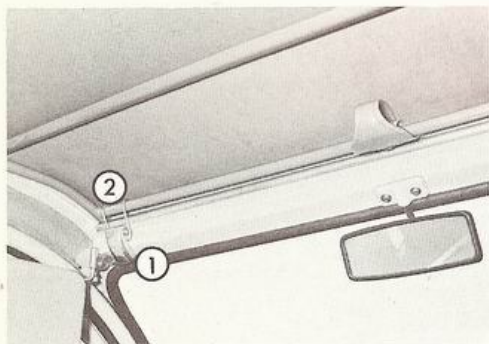


Fig. 24 - Apertura anteriore della cappotta
1 - Levetta di bloccaggio
2 - Gancio di ritegno



Fig. 25 - Apertura anteriore della cappotta
1 - Telaio anteriore
2 - Traversa

La cappotta può assumere due posizioni.

Semi apertura

Si effettua dall'interno dell'abitacolo a veicolo fermo.
Non eseguire questa operazione durante la marcia.

- Allentare le levette (Fig. 24, Rif. 1), liberando così la parte anteriore della cappotta dai relativi agganci (Rif. 2).
- Sollevare leggermente la parte anteriore della cappotta per poterla liberare completamente (Fig. 25).
- Fare perno sul telaio (Fig. 25, Rif. 1) premendo sulla traversa (Rif. 2) e ribaltarla verso la centina.
- Fissare il telaio (Fig. 26) tramite la cinghia (Rif. 1) ed il bottone a pressione (Rif. 2).

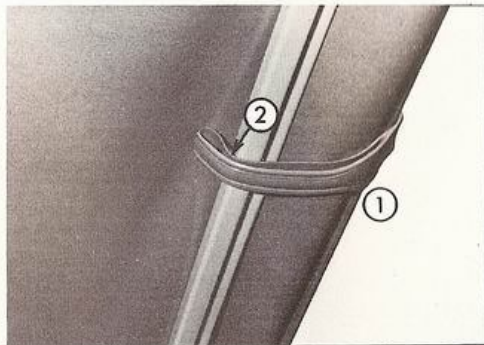


Fig. 26 - Apertura anteriore della cappotta
1 - Cinghia
2 - Bottone a pressione

Apertura totale

Si effettua dall'esterno del veicolo dopo avere aperto la parte anteriore:

- Estrarre i perni della cappotta (Rif. 2, Fig. 27) dal telaio mobile (Rif. 1) e ribaltare quest'ultimo in avanti (Rif. 3).
- Bloccarlo a relativi ganci (Fig. 24, Rif. 2).
- Togliere le staffe d'attacco della cappotta (Fig. 28, Rif. 1) dalle linguette di fissaggio (Rif. 2).
- Avvolgerla fino al lunotto posteriore e fissarla con le cinghie (Fig. 29, Rif. 1) ai bottoni a pressione (Rif. 2).

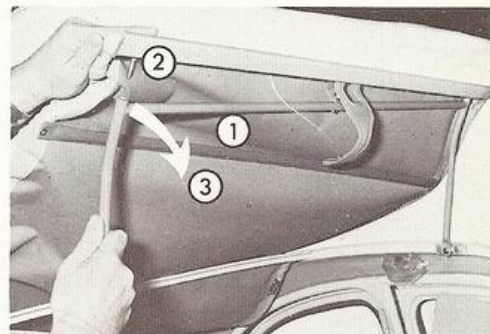


Fig. 27 - Apertura totale della cappotta

- 1 - Telaio mobile
- 2 - Perno della cappotta
- 3 - Sistemazione del telaio

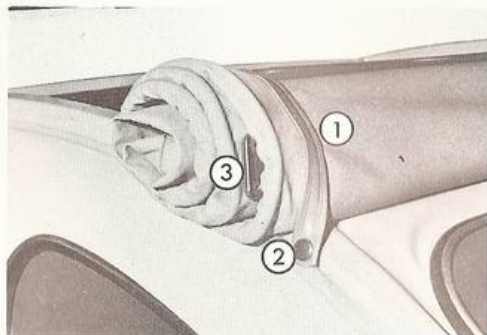


Fig. 29 - Apertura totale della cappotta

- 1 - Cinghia
- 2 - Bottone a pressione
- 3 - Staffa d'attacco

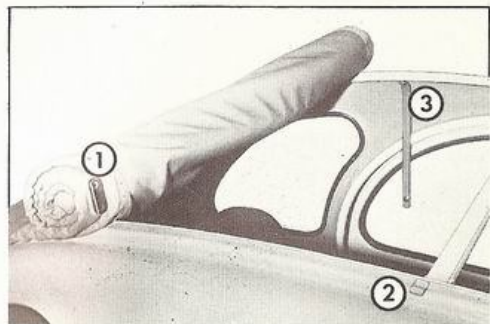


Fig. 28 - Apertura totale della cappotta

- 1 - Staffa d'attacco
- 2 - Linguette di fissaggio
- 3 - Cinghia

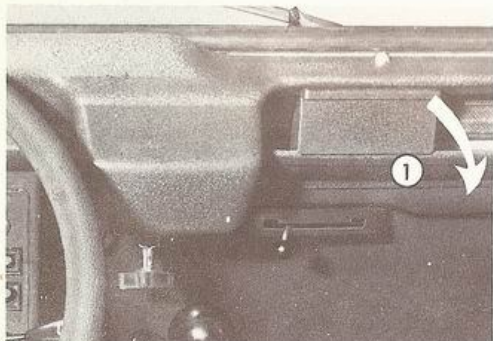


Fig. 30 - Portacenere
1 - Direzione d'apertura

Portacenere (Fig. 30)

Apertura:

Tirare tramite l'apposita tacca.
Per svuotarlo premere la linguetta flessibile ed estrarlo.
Per ricollocarlo spingere a fondo.

Plafoniera (Fig. 31)

E' situata alla sommità del montante centrale sinistro ed è munita di un interruttore.

Ripiano posteriore

E' fissato al sedile posteriore e sospeso al lunotto.
Si smonta con il sedile posteriore onde permettere il pieno utilizzo del volume del bagagliaio.

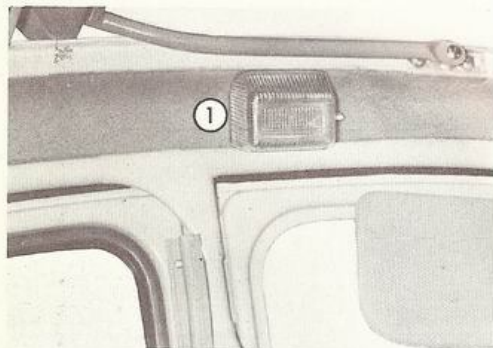


Fig. 31 - 1 - Plafoniera

Livelli: <i>liquido freni, olio</i>	22
Parte meccanica ed elettrica	24
Carrozzeria	26
Abitacolo	28

Questo capitolo riguarda le piccole manutenzioni indispensabili: verifica dei livelli, controllo pneumatici, lavaggio della carrozzeria.

Le altre manutenzioni quali ingrassaggio, sostituzione olio motore e cambio, registrazioni varie, che la rete Citroen vi assicura con competenza attraverso le sue officine specializzate, sono elencate nel libretto di "Garanzia e manutenzione" allegato.

**Questo documento è stato
scaricato GRATUITAMENTE
Da www.iw1axr.eu/auto.htm**

**Questo documento è stato
scaricato GRATUITAMENTE
Da www.iw1axr.eu/auto.htm**

**Questo documento è stato
scaricato GRATUITAMENTE
Da www.iw1axr.eu/auto.htm**

**Questo documento è stato
scaricato GRATUITAMENTE
Da www.iw1axr.eu/auto.htm**

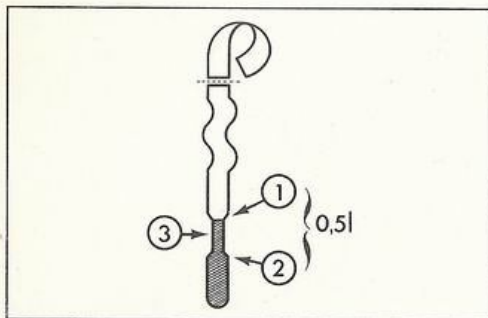


Fig. 32 - Astina di misurazione olio

- 1 - Massimo
- 2 - Minimo
- 3 - Tacca di livello

1 Astina di misurazione olio motore

- Il livello, che deve essere situato fra le due estremità della tacca, dovrà essere controllato periodicamente, in particolare prima di intraprendere un lungo viaggio.
- La verifica dev'essere effettuata con la vettura in posizione orizzontale e il motore fermo da almeno dieci minuti.
- Per i rabbocchi, badare che il livello non oltrepassi l'estremità superiore della tacca sull'astina di misurazione. La distanza fra le due estremità della tacca corrisponde a circa 0,5 litri. (Fig. 32).

2 Bocchettone di riempimento

In ogni stagione, impiegare olio TOTAL Altigrade GT 20 W/40 o GTS 20 W/50. Per i paesi freddi (temperature spesso inferiori a -10°C), impiegare olio TOTAL GT o GTS 10 W/30.

Non aggiungere mai prodotti additivi e non dimenticare di richiudere accuratamente il bocchettone di riempimento.

3 Serbatoio liquido freni

Il livello del liquido, visibile in trasparenza, non dovrà mai trovarsi al disotto del riferimento "Danger". Se si dovesse notare un brusco abbassamento di livello, consultare immediatamente un'Officina Autorizzata Citroen.

Per completare il livello, impiegare esclusivamente liquido speciale per freni TOTAL 70 R 3.

4 Batteria

Verificare periodicamente il livello, soprattutto in estate.

Esso dovrà superare la sommità delle piastre da 1 a 2 cm in ciascuno dei sei elementi. Completare con acqua distillata. *Non aggiungere acido.*

Durante il rabbocco non avvicinare fiamme alla batteria.

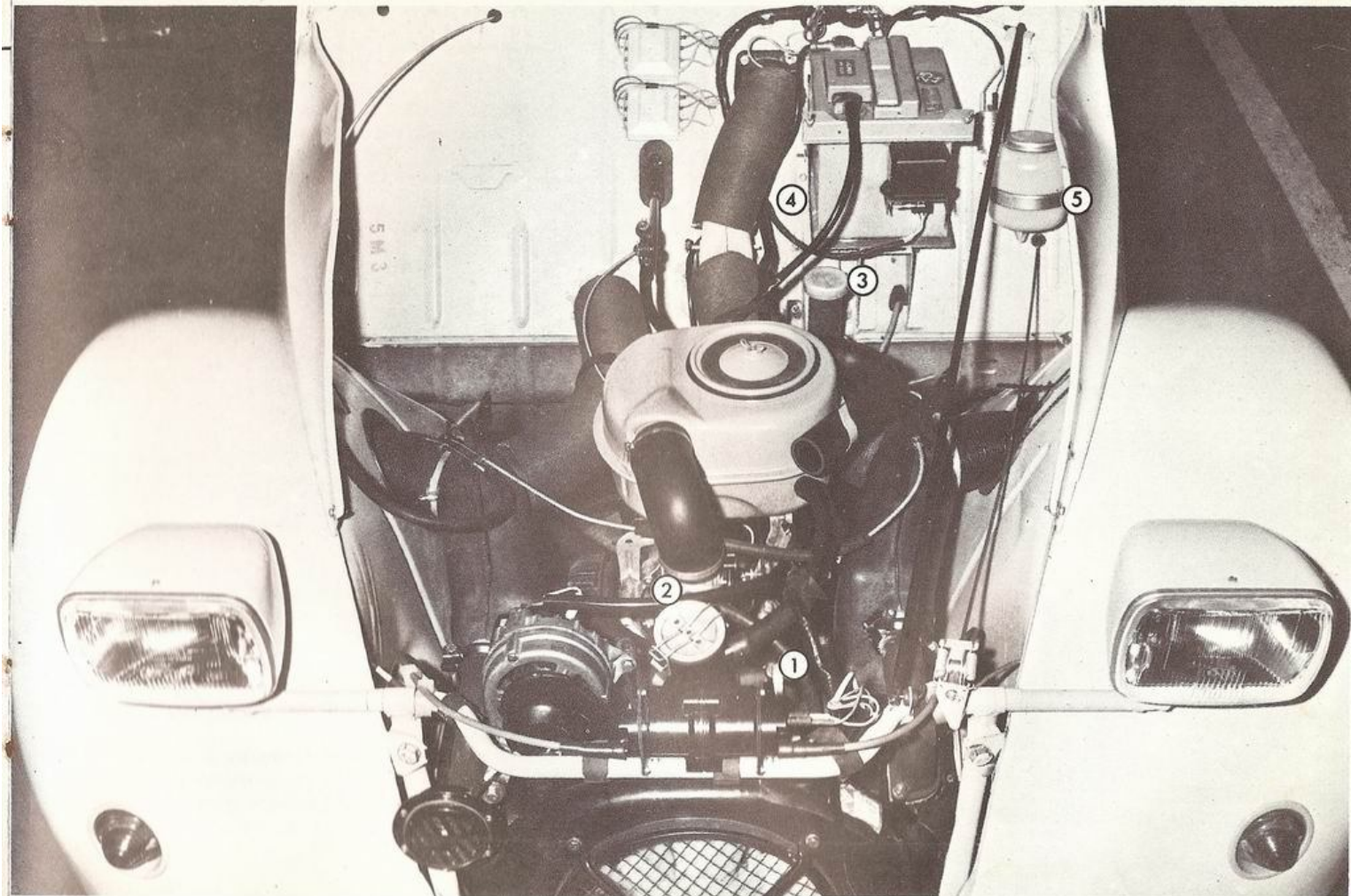
5 Lavacrystallo

Completare il livello con acqua pulita alla quale si potrà aggiungere una pastiglia tipo "Stop-Clair" in ogni stagione e "Stop-Gel" in inverno.

Fig. 33 - Livelli

- 1 - Astina di controllo livello olio motore
- 2 - Bocchettone di riempimento olio motore
- 3 - Serbatoio liquido freni
- 4 - Batteria
- 5 - Serbatoio lavacrystallo





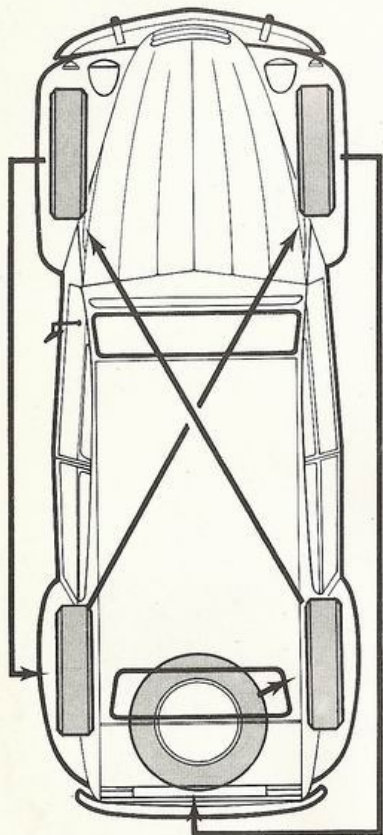


Fig. 34 - Permuta dei pneumatici

Manutenzioni periodiche

Le operazioni relative sono riportate sul libretto "Manutenzione e Garanzia" allegato. Si raccomanda di rispettare le frequenze indicate e si ricorda inoltre che la Citroen consiglia esclusivamente i lubrificanti TOTAL. Evitare qualsiasi miscela od esperimento, soprattutto l'aggiunta di un qualsiasi prodotto additivo perchè ciò potrebbe esporre il motore a gravi rischi.

Non ingrassare mai, sia la boccola di articolazione situata nel vano motore, sul terminale della leva di comando cambio, sia l'asta di comando della leva stessa.

Pneumatici Michelin

Montaggio originale : 125 - 15 X

Montaggio autorizzato: 135 - 15 X

PNEUMATICI	ANT.	POST.	RUOTA DI SCORTA
125 - 15 X	1,4	1,8	2
135 - 15 X	1,4	1,8	2

- Queste pressioni sono valide per percorsi stradali e autostradali, sia a veicolo vuoto che a pieno carico e indipendentemente dalla velocità.

Sulle piste in pietrisco, aumentare la pressione delle ruote anteriori di 0,4 kg/cm² con qualsiasi tipo di pneumatico. Non dimenticare di ristabilire la pressione della ruota di scorta il più presto possibile dopo l'impiego.

- E' necessario controllare la pressione dei pneumatici almeno una volta al mese e comunque prima di iniziare un lungo viaggio, perchè ciò condiziona in misura notevole la sicurezza. La corretta pressione ha inoltre un'importanza rilevante per la durata dei pneumatici.

Il controllo dev'essere effettuato a freddo, prima che i pneumatici abbiano subito l'effetto di riscaldamento dovuto ad un percorso su strada. In questo caso in effetti l'aumento di pressione può raggiungere 0,5 kg/cm² per una vettura carica che abbia viaggiato a grande velocità.

- La permuta in diagonale delle ruote permette di uniformare l'usura sui cinque pneumatici; essa dovrà quindi essere abbastanza frequente, in modo da evitare una notevole asimmetria di usura fra i pneumatici. Uniformarsi allo schema riportato a lato, il quale prevede anche la permuta periodica della ruota di scorta. In seguito, ristabilire le pressioni normali.

- Il procedimento di sostituzione ruota è illustrato a pag. 30.

Impiegare esclusivamente i pneumatici indicati.

Riferimenti di usura pneumatici

Sono situati ad intervalli regolari sul battistrada e sono caratterizzati dalla cancellazione delle scolpiture, nettamente localizzata, quando il pneumatico ha raggiunto un determinato grado di usura (Fig. 35).

In questo caso il pneumatico deve essere immediatamente sostituito.

Manutenzione della batteria

Verificare la pulizia dei morsetti; se questi presentano tracce di ossidazione allentarli, pulirli e immergere le rondelle di feltro isolante in olio di vaselina neutro.

Se la vettura rimane inutilizzata per lungo tempo, fare ricaricare la batteria ogni mese.

In inverno, una corretta carica della batteria protegge la stessa contro il gelo: una batteria normalmente carica (densità 1,25 a 1,27) resiste a -50°C , mentre una batteria scarica (densità 1,07 a 1,09) può "scoppiare" a -5°C .

Non staccare i morsetti con il motore in moto.

Non ricaricare la batteria senza prima avere staccato i due morsetti.

Manutenzione filtro aria (Fig. 36)

Le prescrizioni per la pulizia sono riportate sul filtro stesso (Rif. 1).

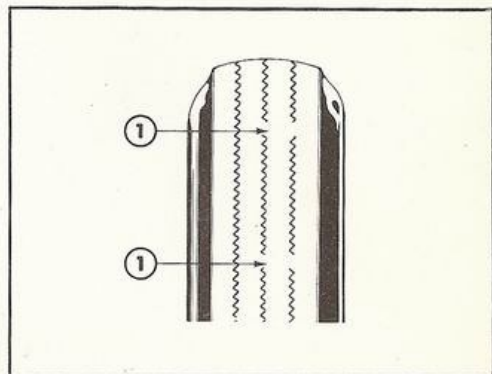


Fig. 35 - Riferimenti di usura pneumatici
1 - Zone di riferimento

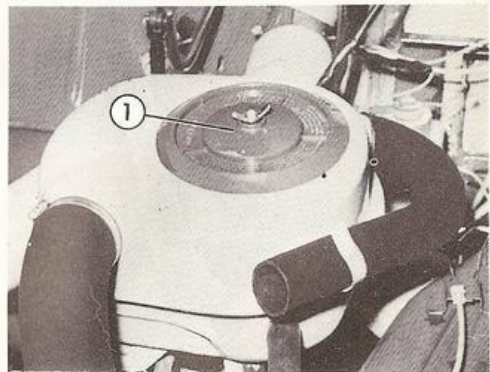


Fig. 36 - Filtro dell'aria
1 - Coperchio

Lavaggio e manutenzione della carrozzeria

La manutenzione della carrozzeria dev'essere effettuata regolarmente, soprattutto in inverno, e non dovrà riguardare solamente la vernice e le modanature ma anche il sottoscocca: rivolgersi presso un'Officina Autorizzata Citroen.

Non asciugare la carrozzeria a secco per evitare di rigare la vernice.

La benzina, la trielina e l'alcool sono pericolosi, sia per la vernice che per i pezzi in "plexiglas", come i diffusori delle luci.

Non impiegare inoltre dei detergenti troppo attivi.

Per la buona conservazione della vernice sono necessari frequenti lavaggi, ma è tuttavia indispensabile prendere alcune precauzioni che indichiamo qui di seguito.

Il lavaggio non dev'essere effettuato in pieno sole e neanche con temperature molto basse. Se la vettura è rimasta per lungo tempo esposta al sole oppure se dopo un lungo viaggio il coperchio vano motore è ancora caldo, è necessario aspettare che le superfici si siano raffreddate. La carrozzeria dev'essere bagnata abbondantemente, sia con una spugna soffice, senza premere e risciacquando frequentemente, sia con un leggero getto d'acqua.

Se si impiega uno shampoo si dovrà poi risciacquare abbondantemente.

Asciugare con una pelle di daino pulita, bagnata e strizzata di frequente, badando di non lasciare macchie di acqua sulla vernice. Se si riparte subito dopo il lavaggio, dare qualche colpo di freno per eliminare l'umidità delle guarniture.

Pulizie dei cristalli

I cristalli possono essere puliti con alcool oppure con un apposito prodotto del commercio.

I prodotti a base di silicone sono sconsigliabili.

Ribaltare le spazzole del tergicristallo e pulirle con acqua saponata, senza premere l'estremità del labbro.

Modanature metalliche esterne

E' sufficiente un lavaggio con acqua saponata oppure acqua e detersivo tipo Teepol (10 o 15 cm³ per litro), preceduto e seguito da risciacquatura a getto.

Per conservare la brillantezza del metallo, dopo averlo asciugato con la pelle di daino, si consiglia di spalmarvi un prodotto di protezione tipo "Abel protège chrome".

Macchie di catrame sulla carrozzeria

E' indispensabile toglierle il più presto possibile.

Non strofinare, non impiegare benzina o smacchiatori per tessuti ma bensì un prodotto speciale del commercio (es. Bonnex n.2).

Lucidatura della vernice

Si raccomanda di effettuare una lucidatura alla fine dell'inverno. La carrozzeria dovrà essere perfettamente pulita e asciutta.

Utilizzare solamente prodotti moderatamente abrasivi, tipo acqua per lucidare (es. "Abellisime"), uniformandosi alle norme d'uso del fabbricante.

Ritocchi di vernice

I ritocchi a scalfitture, o a danni leggeri possono essere eseguiti immediatamente, senza l'intervento di un carrozziere verniciatore, utilizzando delle bombolette di vernice spray facilmente reperibili in tutte le tinte della gamma Citroen. Le indicazioni per l'uso, semplicissime, sono riportate sulla bombola stessa.

I riferimenti della vernice del veicolo sono stampigliati su una medaglietta (ved. fig. 37), situata nel vano motore, sulla paratia di separazione, vicino al condotto di aerazione destro.

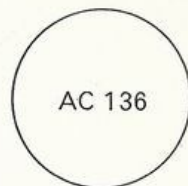


Fig. 37 - Riferimento vernice

Pulizia dei rivestimenti *

Utilizzare saponi leggeri, non caustici, tipo sapone da bagno.

Rivestimenti in tessuto:

Spazzolarli oppure, preferibilmente, impiegare l'aspiratore.

In caso di sporcizia generale, impiegare smacchiatori a secco del commercio dopo aver spolverato accuratamente.

Rivestimenti in tessuto plastificato

Pulirli con un prodotto tipo "Spic" oppure con un poco di acqua saponata; risciacquare accuratamente quindi asciugare con uno straccio asciutto.

Si sconsigliano i prodotti lucidanti.

Macchie isolate sui rivestimenti

Le macchie sui rivestimenti in tessuto plastificato possono essere tolte con acqua contenente un detergente tipo "Teepol".

Se non scompaiono in questo modo, impiegare alcool a 90° (alcool denaturato del commercio) oppure benzina C (senza piombo).

Servirsi di tamponi ben strizzati e strofinare con tocchi leggeri. I solventi tipo acetone, trielina sono sconsigliati.

Esistono smacchiatori complessi contenenti terre assorbenti i quali, correttamente impiegati, presentano il vantaggio di non lasciare alone (es. "K2R").

Cinture di sicurezza

Pulirle con acqua saponata oppure addizionata con un detergente tipo "Teepol", badando che esso non penetri nelle parti metalliche. Togliere le macchie importanti con alcool a 90° (alcool denaturato del commercio) oppure benzina C.

Non tingere le cinghie perchè ciò potrebbe provocare una diminuzione di resistenza delle stesse.

Quadranti del cruscotto

Impiegare solo acqua saponata oppure un detergente diluito del commercio, escludendo qualsiasi altro prodotto.

Volante

Pulirlo con dell'acqua saponata oppure con dell'acqua contenente un detergente tipo "Teepol". Non impiegare comunque solventi tipo alcool, benzina C o trielina.

* Un campione del tipo di rivestimento usato è aggraffato al di sotto di ogni sedile.

INTERVENTI

Sostituzione di una ruota	30
Regolazione dei proiettori	31
Sostituzione di una lampada	32
Sostituzione di un fusibile	34
Sostituzione della batteria	34
Sostituzione di una candela	35
Avviamento con la manovella	36
Traino del veicolo	36

In caso di interventi quali forature, sostituzione candele ecc. riportarsi al presente capitolo.
Se si tratta invece di una anomalia segnalata dalla strumentazione di bordo, consultare la pagina 6.

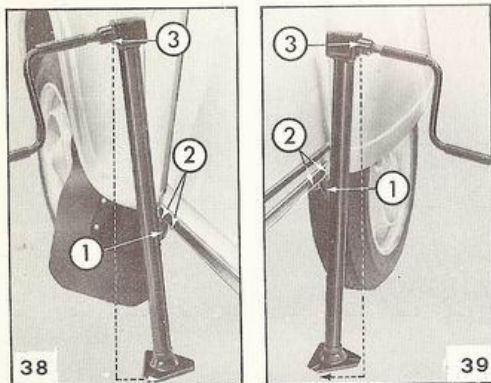


Fig. 38 - Sostituzione di una ruota anteriore

- 1 - Braccio di sollevamento
- 2 - Supporto
- 3 - Vite di comando

Fig. 39 - Sostituzione di una ruota posteriore

Attrezzatura

La ruota di scorta e il martinetto sono situati nel bagagliaio.

Smontaggio (Fig. 38 e 39)

- Serrare a fondo il freno di soccorso.
- Collocare il cuneo di legno sotto la ruota diagonalmente opposta a quella da sostituire, verso l'esterno del veicolo.
Se la strada non è piana, porre il cuneo dal lato della discesa.
- Togliere il coprismozzo svitando la vite centrale con la manovella.
- Sbloccare con la manovella, senza svitarli, i tre dadi di fissaggio ruota. Collocare lo zoccolo del martinetto sensibilmente sotto la vettura e leggermente orientato verso la ruota da sostituire in modo da evitare qualsiasi contatto con la carrozzeria nella fase finale del sollevamento. Introdurre a fondo il braccio di sollevamento (Rif. 1) nell'apposito supporto (Rif. 2) (un supporto sotto le portiere anteriori e un altro sotto quelle posteriori). Ruotare a mano la vite di comando (Rif. 3) in senso orario per porre il martinetto in appoggio. Terminare il sollevamento con la manovella.

Montaggio

- Bloccare i dadi ruota con la manovella.
- Ricollocare il coprismozzo serrando la vite centrale senza forzare.

Appena possibile, ristabilire la corretta pressione della ruota di scorta. (ved. "promemoria" sul dorso della copertina).

Per non abbagliare, gli anabbaglianti dovranno avere una portata compresa fra 30 e 50 metri.

- *Regolazione durante la marcia (Fig. 40) :*

Per aumentare la portata : ruotare il pomello (Rif. 1) in senso orario.

Per diminuire la portata : ruotare in senso inverso.

- *Regolazione a veicolo fermo :*

La portata e l'orientamento laterale di ciascun faro, possono essere modificati agendo sul dado esagonale di fissaggio portiera sulla rotula di supporto.

- *Dato che queste regolazioni devono essere effettuate con cura e precisione, è consigliabile affidarle ad un'Officina Autorizzata Citroen che dispone dell'attrezzatura necessaria.*



Fig. 40 - Regolazione dei proiettori durante la marcia
1 - Pomello di regolazione

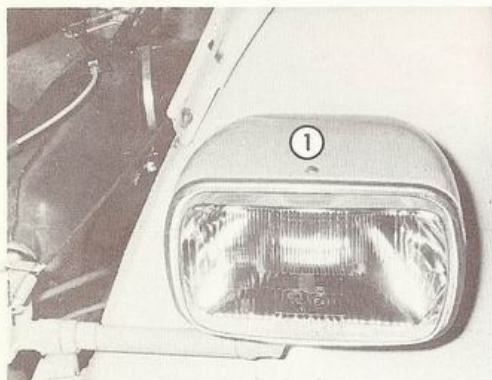


Fig. 41 - Proiettori
1 Vite di smontaggio

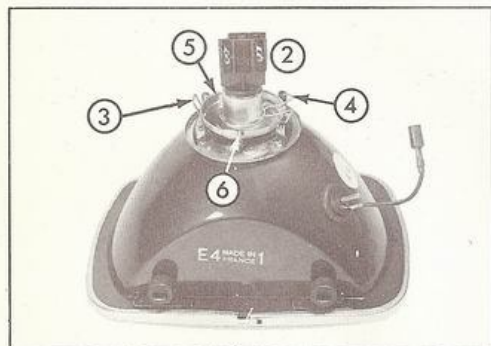


Fig. 42 - Proiettori
2 - Connettore
3 - 4 - Mollette di ritegno
5 - Collarino della lampada
6 - Zoccolo di posizionamento

Proiettori Abbaglianti - Anabbaglianti (Figg. 41-42)

I proiettori sono muniti di lampade :

12 V - 45/40 W Tipo P 45 - T 41

- Per estrarre il proiettore : allentare la vite (Rif. 1) e ribaltare l'insieme in avanti.
- Per sostituire una lampada :
 - Disaccoppiare il connettore in plastica nero (Rif. 2) portante i fili d'alimentazione.
 - Ribaltare di 90° le mollette (Rif. 3 e 4) trattenendo il collarino della lampada (Rif. 5)
 - Sostituire la lampada difettosa e ricollocare il collarino inserendolo nello zoccolo di posizionamento (Rif. 6).
 - Non dimenticare di ricollocare le mollette (Rif. 3 e 4) e di ricollegare il connettore (Rif. 2).
- Per rimontare il proiettore (Fig. 43)
 - Inserire le linguette (Rif. 1 e 2) nei bottoni in plastica bianchi (Rif. 3 e 4), e facendo perno su di esse richiudere il proiettore stringendo la vite (Fig. 41).
- *Dopo ogni sostituzione di lampada, si consiglia di fare verificare la regolazione dei fari presso un'Officina Autorizzata.*

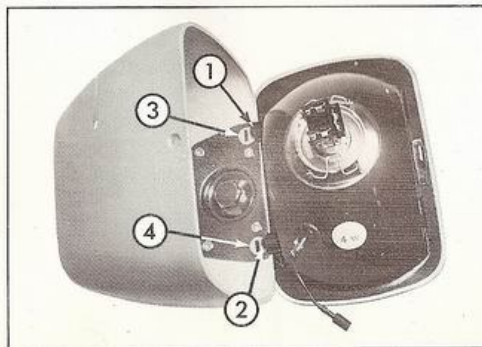


Fig. 43 - Proiettori
1 - 2 - Linguette
3 - 4 - Bottoni in plastica bianchi

Luci di posizione• *Anteriori* (Fig. 44)

12 V - 4 W

Tipo T 8/4 BA 9 S

Le lampade sono collocate direttamente nelle parabole dei proiettori (Rif. 1). Tirare lo zoccolo della lampada ruotandolo leggermente.

• *Luci posteriori* (Fig. 45)

12 V - 5 W

Tipo R 19/5

Per togliere il diffusore (Rif. 1) è sufficiente svitare le due viti.

Indicatori di direzione• *Anteriori:*

12 V - 21 W

Tipo P 25/1

Togliere il diffusore svitando le due viti di fissaggio.

• *Posteriori* (Fig. 45 - Rif. 2):

Togliere il diffusore svitando le due viti di fissaggio.

Stop

12 V - 21 W

Tipo P 25/1

Vedere "luci di posizione posteriori". (Fig. 45 - Rif. 3)

Plafoniera

12 V - 7 W

Tipo BA 15 S

Agire su ciascun lato del coperchio e tirare.



Fig. 44 - Luci di posizione anteriori
1 - Zoccolo

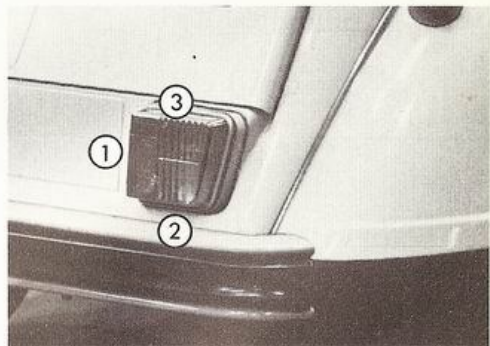


Fig. 45 - Luci di posizione posteriori
1 - Luce di posizione posteriore e illuminazione targa
2 - Indicatori di direzione
3 - Stop

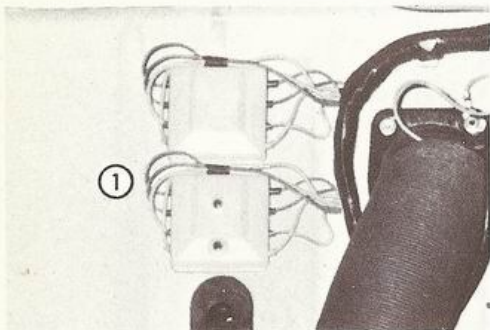


Fig. 46 - Fusibili
1 - Scatole chiuse

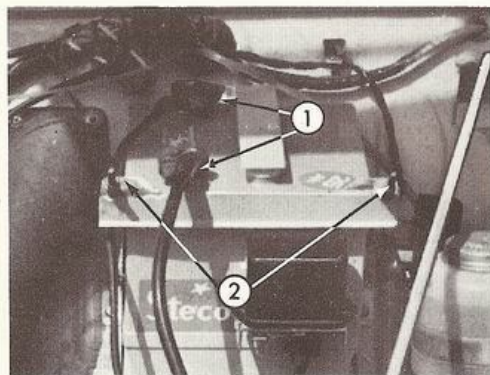


Fig. 47 - Batteria
1 - Morsetti
2 - Tiranti

Sostituzione di un fusibile (Fig. 46)

Prima di sostituire un fusibile, è necessario individuare ed eliminare la causa del guasto.

- Gli 8 fusibili che proteggono il circuito (5 fusibili da 16 A e 3 da 10 A) sono alloggiati all'interno di due scatole (Rif. 1) situate nel vano motore sulla paratia di separazione.
- Sollevare il coperchio di ogni scatola tirandolo e sostituire il fusibile con uno dello stesso amperaggio.
- **Elenco dei fusibili e rispettivi dispositivi protetti:**

Scatola principale

Riferimento Rosso (10 A)

Luci di posizione ant. e post. destre
Luce destra illuminaz. targa

Riferimento Blu (16 A)

Livello carburante
Tergicristallo
Indicatori di direzione
Eccitazione alternatore
Spia di carica batteria

Riferimento giallo (10 A)

Stop
Illuminazione interna

Riferimento verde (10 A)

Luci di posizione ant. e post. sinistre
Illuminazione cruscotto
Luce sinistra illuminaz. targa

Scatola supplementare

Riferimento verde (16 A)

Anabbagliante destro

Riferimento rosso (16 A)

Anabbagliante sinistro

Riferimento giallo (16 A)

Abbagliante destro

Riferimento blu (16 A)

Abbagliante sinistro

Sostituzione della batteria (Fig. 47)

Riferimenti della batteria: 12 V - 125/25 Ah

- Staccare i morsetti (Rif. 1) della batteria iniziando sempre dal morsetto negativo.
- Svitare i due tiranti (Rif. 2) del telaio di fissaggio. Sollevare quest'ultimo e togliere il regolatore tirandolo verso l'alto per estrarlo dalla sua guida.
- Sollevare la batteria facendola slittare verso la parte anteriore del veicolo
- Prima di ricollocare la batteria badare al corretto orientamento dei morsetti.

Sostituzione di una candela*Montaggi originali:*

AC 42 F

Bosch W 225 T1

Eyquem 755

Marchal 35

Champion L 85

Marelli CW 7 N BT

Apertura degli elettrodi: 0,65 a 0,75 mm (Fig. 48)

Smontaggio :

- Sbloccare e iniziare lo svitamento della candela con l'apposita chiave, quindi coprire l'estremità superiore con un tubo in gomma e terminare lo svitamento con questo tubo, fino all'estrazione.

Remontaggio :

- Coprire la candela con il tubo in gomma.
- Introdurre e avvitare il più possibile la candela a mano.
- Terminare il serraggio con l'apposita chiave.

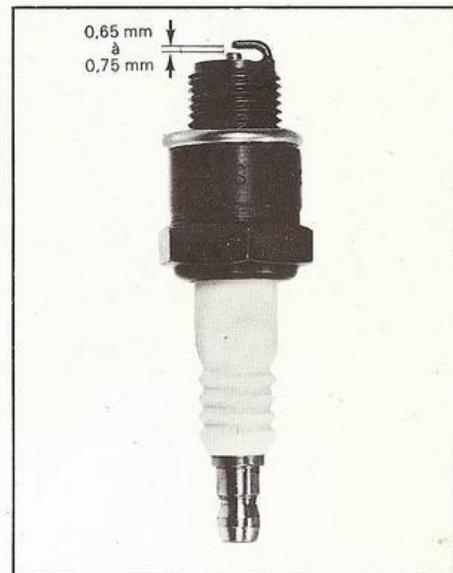


Fig. 48 - Apertura degli elettrodi

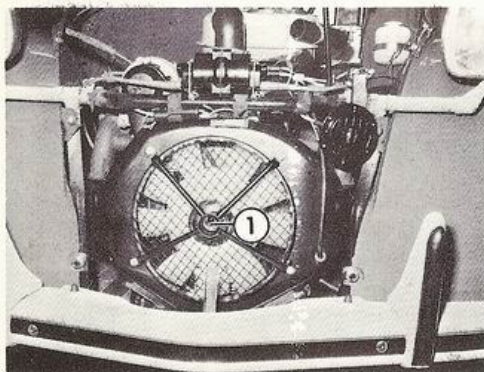


Fig. 49 - Avviamento con la manovella
1 - Foro di introduzione

Avviamento con la manovella (Fig. 49)

La manovella è situata nel bagagliaio.

Per l'impiego, introdurla nel foro situato nella parte inferiore della calandra fino all'inserimento sull'innesto della puleggia del ventilatore. Inserire il contatto.

Non dimenticare di serrare il freno di soccorso e di porre la leva del cambio in folle. Se la vettura è munita di frizione centrifuga, qualunque sia la marcia innestata non è possibile avviare il motore con manovre a spinta; inoltre queste stesse manovre potrebbero provocare gravi inconvenienti meccanici.

Traino del veicolo

Dalla parte anteriore:

Agganciare un cavo agli appositi anelli situati alle estremità dei longheroni anteriori. Ricordarsi di agganciare ambedue gli anelli. Non agganciare mai un cavo o una corda al paraurti.

Dalla parte posteriore:

Agganciare un cavo ai bracci di sospensione posteriori destro e sinistro, badando di proteggere accuratamente le lamiere di rivestimento della carrozzeria.

Serrature bloccate dal gelo

Misure preventive:

All'inizio dell'inverno, introdurre nelle serrature una piccola quantità di glicerina o glicole, impiegando l'oliatore o il contagocce.

Intervento di emergenza:

Scaldare leggermente la chiave con un fiammifero o con un accendino prima di introdurla nella serratura.

INFORMAZIONI VARIE

Rodaggio, revisione, garanzia guida e costi di esercizio	38
Rimorchio	39
Identificazione del veicolo	39
Viaggi all'estero	40
Caratteristiche tecniche	42

Vi segnaliamo soprattutto i paragrafi "Rodaggio" e "Revisione e Garanzia".

Se viaggiate all'estero, la traduzione in quattro lingue del "Promemoria per la stazione di servizio" faciliterà i Vostri rifornimenti presso le stazioni stesse.

Questo capitolo Vi permetterà, se lo desiderate, di conoscere più a fondo la vostra vettura consultando le relative "Caratteristiche tecniche".

Rodaggio

Durante i primi 2000 km, evitare di "spingere" il motore a regimi di rotazione eccessivi.

I limiti di velocità segnati sul tachimetro dovranno essere raggiunti solo dopo i 2000 km. Durante il periodo di rodaggio evitare anche:

- le accelerazioni troppo brusche
- le frenate troppo energiche (le guarniture dovranno essere rodiate)
- i lunghi percorsi a regime costante
- il "soffocamento" del motore ai bassi regimi.

Revisione e garanzia

Al momento della consegna del veicolo Vi sarà rimesso un libretto di "Garanzia e Manutenzione" munito di "Tagliandi" di revisione.

Dietro presentazione del suddetto documento, qualsiasi Concessionario od Officina Autorizzata Citroen effettuerà la "Revisione a 1000 km".

Questa revisione è gratuita e Vi saranno fatturati solamente i lubrificanti impiegati.

Dopo la revisione il Concessionario (o l'officina Autorizzata), conserva il "Tagliando" e Vi restituisce il libretto di "Garanzia e Manutenzione" debitamente firmato.

Conservare quest'ultimo documento che sarà richiesto ogni qualvolta verrà invocata la garanzia, definita dagli articoli IX e XI delle nostre "CONDIZIONI GENERALI DI VENDITA E D'USO".

Influenza del sistema di guida sui costi di esercizio

Il sistema di guida interviene nel costo di esercizio di un veicolo soprattutto per ciò che riguarda le spese di carburante, olio e pneumatici.

I costi di esercizio aumentano con:

- la velocità
- l'impiego frequente e prolungato dei rapporti inferiori del cambio
- le accelerazioni e le frenate troppo numerose o troppo energiche
- i movimenti inutili del pedale acceleratore
- le curve superate a grande velocità
- i pneumatici non gonfiati alle corrette pressioni

Il consumo dell'olio varia secondo l'impiego del veicolo ed è inoltre condizionato dal corretto rodaggio del motore. Si raccomanda quindi la massima scrupolosità per quanto concerne il rodaggio e le prescrizioni di lubrificazione riportate sul libretto di "Garanzia e Manutenzione".

Rimorchio

Se si desidera trainare una roulotte o un rimorchio consultare prima una Officina Autorizzata Citroen che fornirà indicazioni precise sull'argomento.

Peso rimorchiabile: kg. 400

Identificazione*Ubicazione targhette e stampigliatura*

Targhetta costruttore : nel vano motore, sulla paratia separazione abitacolo, lato destro

Stampigliatura : sulla parte anteriore del longherone destro

Targhetta motore : sulla parte posteriore superiore del motore

Dati riportati

Targhetta costruttore : il numero di telaio indicante:
il tipo di veicolo
la serie
il numero della serie del tipo
il peso massimo ammesso

Stampigliatura : il numero di telaio

Targhetta motore : la marca del motore
il tipo
il numero di fabbricazione



Fig. 50 - Targhetta costruttore



Fig. 51 - Targhetta motore

MÉMENTO POUR LA STATION-SERVICE

Pneumatiques : MICHELIN 125 - 15 X
 Pression = 1,4 bar à l'avant
 1,8 bar à l'arrière
 2 bar à la roue de secours

Carburant : Essence Super
 Capacité du réservoir = 20 litres

Huile moteur : Huile TOTAL "GT 20 W 40" ou
 "GTS 20 W 50"

Capacité carter moteur:
 Sur "2 CV 4" = 2,2 litres

Huile boîte de vitesses : Huile TOTAL "Extrême pression SAE 80"

Capacité: 0,9 litre

Graissage général : TOTAL "Multis"

Freinage hydraulique : TOTAL "70 R 3"

Capacité 0,25 litre

Lave-glace : Eau à laquelle il peut être ajouté :
 – en toute saison : un produit genre "Stop-Clair"
 – en hiver : un produit genre "Stop-Gel"

Batterie : 12 V - 125/25 Ah

Eau distillée (ne pas ajouter d'acide)

Bougies : AC 42 F - Bosch W 225 T 1 - Champion L 85 -
 Eyquem 755 - Marchal 35 - Marelli CW 7 N BT

Écartement des électrodes: 0,65 à 0,75 mm

Lampes : Voir tableau page 45

MERKBLATT FÜR PFLEGE - UND WARTUNGSDIENST

Reifen : MICHELIN 125-15 X

Druck = 1,4 vorn
 1,8 hinten
 2 Ersatzrad

Kraftstoff : Super
 Fassungsvermögen = 20 L

Motoröl : OI TOTAL Altigrade GT 20 W 40 oder
 GTS 20 W 50

In sehr kalten Ländern:

OI TOTAL Altigrade GT oder GTS 10 W 30
 Fassungsvermögen des Motors:
 "2 CV 4" = 2,2 L.

Bremsflüssigkeit : TOTAL "70 R 3"
 Fassungsvermögen : 0,25 L

Scheibenwascher : Wasser, dem man :
 – zu jeder Jahreszeit ein Produkt wie z.B.
 "Stop-Clair"
 – im Winter ein Produkt wie z.B. "Stop-Gel"
 zusetzen kann

Batterie : 12 V 125/25 Ah

Destilliertes Wasser (keine Säure) zufüllen

Zündkerzen : AC 42 F - Bosch W 225 T 1 -
 Champion L 85 - Eyquem 755 - Marchal 35
 Marelli CW 7 N BT

Elektrodenabstand = 0,65 - 0,75 mm

Glühbeinen : Siehe Tabelle auf Seite 45

SUMMARY FOR SERVICE STATIONS

Tyres : MICHELIN 125-15 X
Pressures = 20 psi front
26 psi rear
29 psi spare

Petrol : Super
Capacity = 4,4 imp. gallons or
5,2 US gallons

Engine oil : TOTAL Altigrade GT 20 W 40
or GTS 20 W 50
In very cold countries :
TOTAL Altigrade GT or GTS 10 W 30
Capacity : "2 CV 4" = 0,45 imp. Gallon or
0,48 US gallon

Hydraulic Brake Fluid : TOTAL "70 R 3"
Capacity : 0,05 imp. Gallon or 0,06 US gallon

Windscreen washer : Water to which can be added:
- all seasons: product type "Stop-Clair"
- winter : product type "Stop-Gel"

Battery : 12 V 125/25 Ah
Distilled water (do not add acid)

Sparkign plugs : AC 42 F - Bosch W 225 T 1 -
Champion L 85 - Eyquem 755 -
Marchal 35 - Marelli CW 7 N BT
Electrode gap = .26" to .028"

Bulbs : See Table on page 45

MEMENTO PARA LA ESTACIÓN SERVICIO

Neumaticos : MICHELIN 125-15 X
Presión = 1,4 delantero
1,8 trasero
2 auxilio

Combustible : Gasolina Super
Capacidad = 20 L

Aceite motor : TOTAL Altigrade GT 20 W 40
o GTS 20 W 50
Capacidad : "2 CV 4" = 2,2 L

Líquido de frenos : TOTAL "70 R 3"
Capacidad = 0,25 litros

Lava parabrisa : Agua en la cual se puede agregar :
- en todos tiempos: un producto
del tipo "Stop-Clair"
- en invierno : un producto del
tipo "Stop-Gel"

Bateria : 12 V 125/25 Ah
Agua destilada (nunca agregar ácido)

Bujias : AC 42 F - Bosch W 225 T 1 -
Champion L 85 - Eyquem 755 -
Marchal 35 - Marelli CW 7 N BT
Apertura de los electrodos =
0,65 - 0,75 mm

Lámparas : Ver tablero pagina 45

Berlina

Trazione anteriore

Numero posti : 4

Potenza fiscale : 5 CV

Velocità massima : 100 km/h c.a.

Partenze in salita : 12%

Velocità a 1000 giri/min in km/h

1a - 3,75

2a - 7,35

3a - 12,26

4a - 17,75

RM - 3,75

Pesi

A vuoto in ordine di marcia	560 kg
– sull'asse anteriore	328 kg
– sull'asse posteriore	232 kg
Massimo ammesso	895 kg
– sull'asse anteriore	450 kg
– sull'asse posteriore	500 kg
Massimo trainabile	400 kg

Ingombri

Lunghezza massima : 3,83 m

Larghezza massima : 1,48 m

Diametro di sterzata fra muri : 10,70 m c.a.

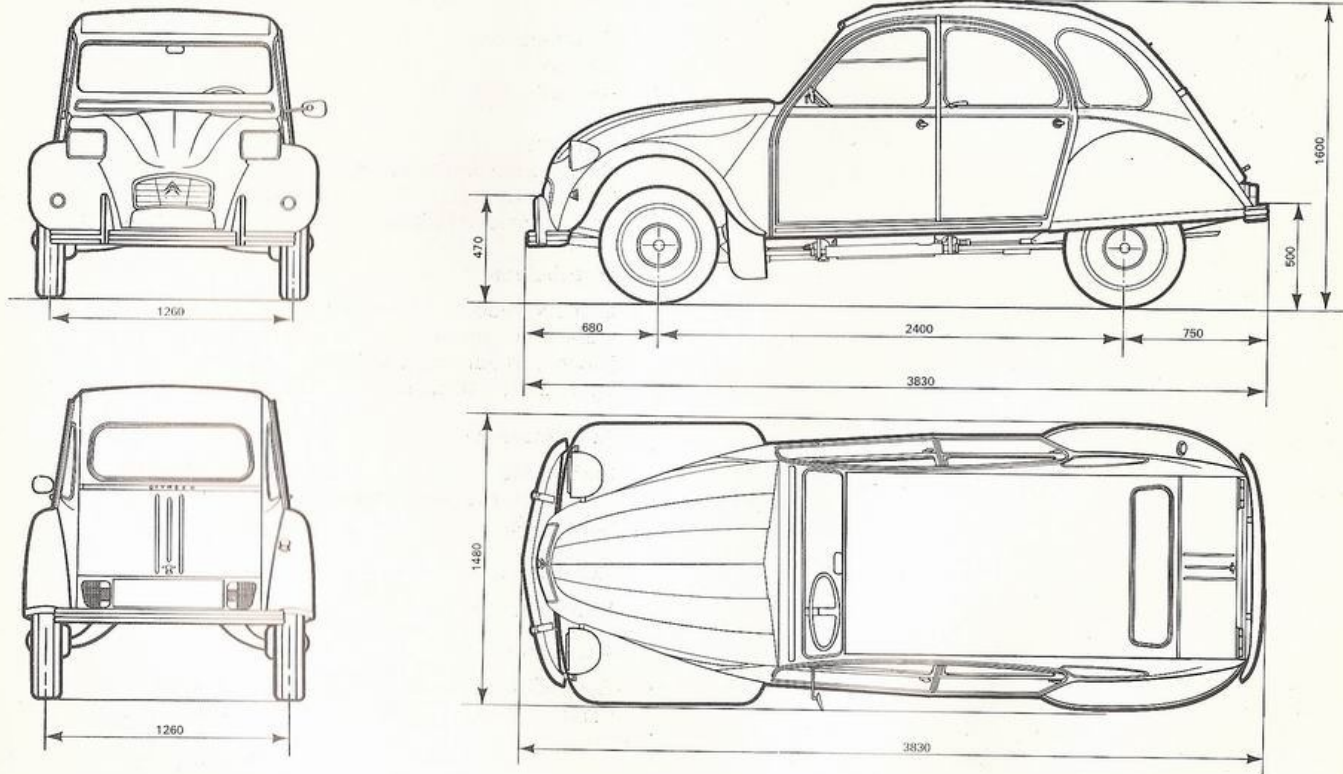


Fig. 52 - Quote d'ingombro

MOTORE

Denominazione	: Citroen tipo AYA 2
Cilindri	: 2 contrapposti
Alesaggio	: 68,5 mm
Corsa	: 59 mm
Cilindrata	: 435 cm ³
Rapporto di compressione	: 8,5
Potenza massima (DIN)	: 24 CV a 7000 giri/min
Coppia massima (DIN)	: 2,95 kgm a 4000 giri/min

Distribuzione

Gioco a freddo tra valvola di scarico e bilanciere	: 0,15 a 0,20 mm
Gioco a freddo tra valvola di aspirazione e bilanciere	: 0,15 a 0,20 mm

Alimentazione

Carburante	: Benzina Super
Capacità serbatoio carburante	: 20 litri
Carburatore	: Solex

Lubrificazione

Sostituzione periodica	: 2,2 litri
------------------------	-------------

Accensione

Regolazione dell'anticipo statico	: 12° motore
Candele: <i>Montaggio di serie</i>	: AC 42 F - Bosch W 225 T 1 Champion L 85 Eyquem 755 - Marchal 35 Marelli CW 7 N BT
Apertura degli elettrodi	: 0,65 a 0,75 mm

Demoltiplicazione della trasmissione

Coppia 8/33	Rapporti S.C.	Demoltiplicazione totale
1a	0,1436	0,0348
2a	0,2813	0,0681
3a	0,4687	0,1136
4a	0,6785	0,1644
RM	0,1436	0,0348

Impianto elettrico

Tensione : 12 V

Alternatore :

- Potenza massima : 390 W

- Inizio carica : 780 giri/min.

Batteria :

- Capacità : 125/25 Ah

Tabella delle lampade

Lampade tipo "Codice Europeo	12 V - 45/40 W	Abbaglianti-Anabbaglianti
Lampade tipo T 8/4 - BA 9 S	12 V - 4 W	Luci di posizione ant.
Lampade tipo R 19/5	12 V - 5 W	Luci di posizione post. e illuminazione targa
Lampade tipo P 25/1	12 V - 21 W	Indicatori di direzione ant. e post. - Stop
Lampade navetta BA 15 S	12 V - 7 W	Plafoniera
Lampade tipo T 8/2 - BA 9 S	12 V - 2 W	Contachilometri

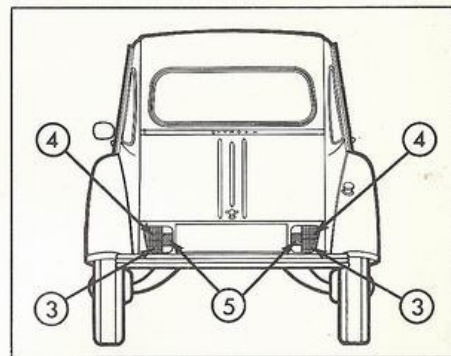
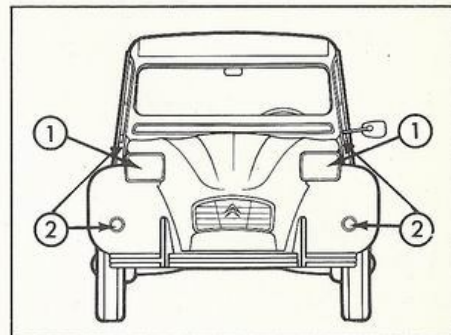


Fig. 53 - Dispositivi di segnalazione e illuminazione esterna
 1 - Proiettori e luci di posizione anteriori
 2 - Indicatori di direzione anteriori e laterali
 3 - Indicatori di direzione posteriori
 4 - Stop
 5 - Illuminazione targa

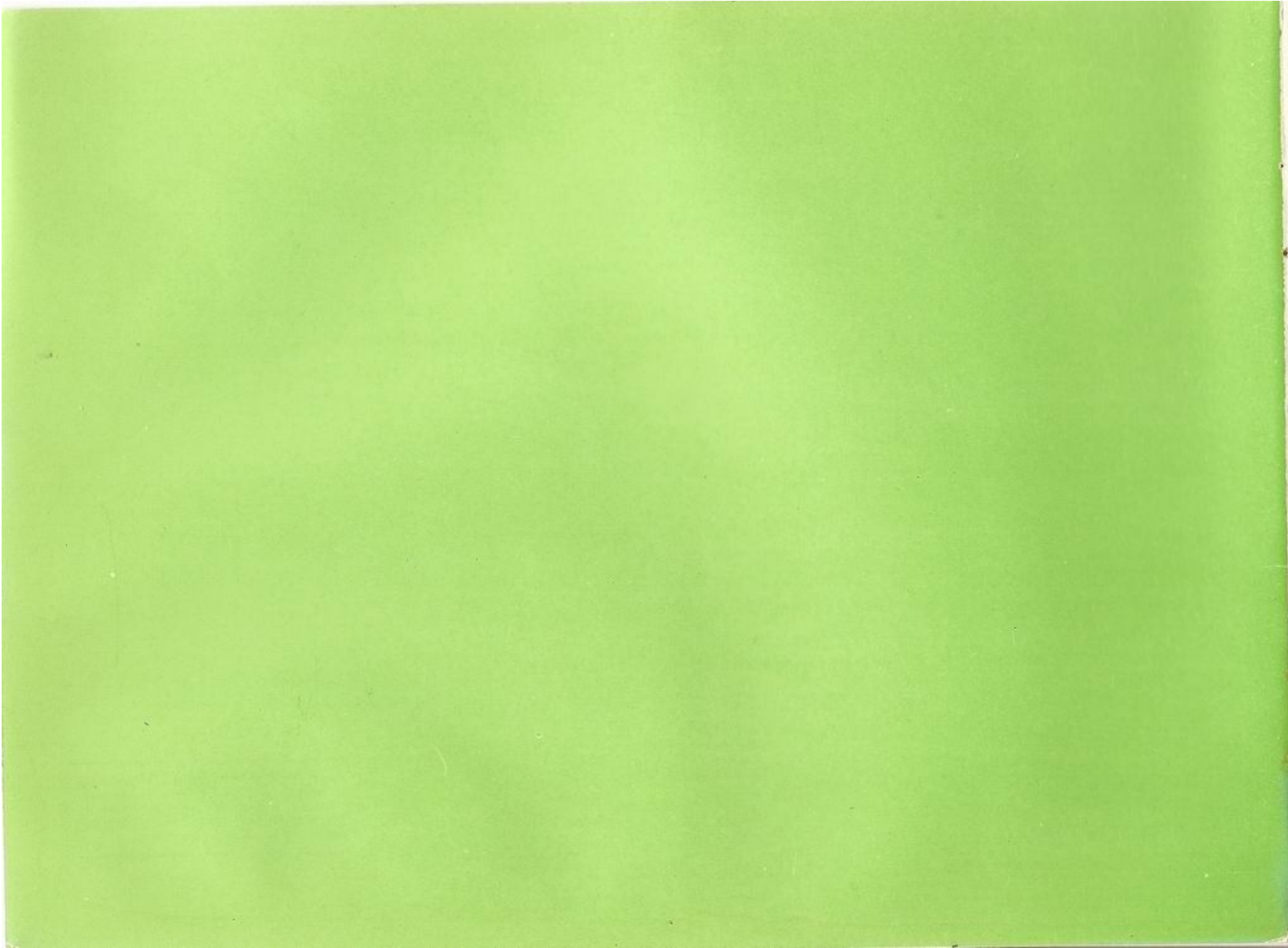
A	Aerazione	16	D	Dimensioni principali	42	M	Macchie di catrame	27
	Accumulatori (ved. Batteria)			Disappannamento	16		Macchie sui rivestimenti	28
	Antifurto	10					Manovella	30
	Arresto motore	10					Manutenzione filtro aria	25
	Avviamento con la manovella ..	10-36					Mascherina della calandra	17
	Avviamento motore	10	E	Elettrodi (apertura)	35		Motore (caratteristiche)	44
	Avvisatore	15					Motore (targhetta)	39
B	Batteria (livello)	22	F	Fari (comando)	15	N	Numero motore	39
	Batteria (manutenzione)	25		Fari (regolazione)	31		Numero telaio	39
	Batteria (sostituzione)	34		Freni	13-22			
	Bloccaggi	2		Frizione	12			
				Fusibili	34			
C	Candele	35	G	Garanzia	38	O	Olio motore (riempimento) ..	22
	Capacità (sul dorso della copertina)			Guarnizioni (pulizia)	28			
	Cappotta	18		Guida e costi di esercizio	38	P	Pesi	42
	Caratteristiche tecniche	42					Plafoniera	20-33
	Carburante (indicatore livello)..	6	I	Identificazione del veicolo	39		Plexiglas (pulizia)	26
	Carburante (riempimento)	3		Idraulica (riempimento)	22		Pneumatici	24
	Carrozzeria (manutenzione)	26		Illuminazione esterna	15-32		Portacenere	20
	Chiavi	2		Illuminazione interna	33		Portello posteriore	2
	Cinture di sicurezza	9-28		Inconvenienti	29		Portiere (apertura)	2
	Climatizzazione	16		Indicatore livello carburante	6		Posizione di guida	9
	Comando "antifurto - contatto -			Indicatori di direzione	14-33		Pressione olio motore	6
	avviamento"	10					Pressione pneumatici	24
	Comando cambio	12	L	Lampade (sostituzione)	32-33	R	Pulizia cristalli	26
	Commutatore d'illuminazione..	15		Lampade (tabella)	45		Pulizia rivestimenti	28
	Contachilometri	6		Leva del cambio	12			
	Contatto	10		Livelli (verifiche e rabbocchi) ..	22			
	Controlli prima della partenza			Livello carburante	6			
	(sul dorso della copertina)							
	Coperchio vano motore	3						
	Cristalli (pulizia)	26						
	Cruscotto	7						

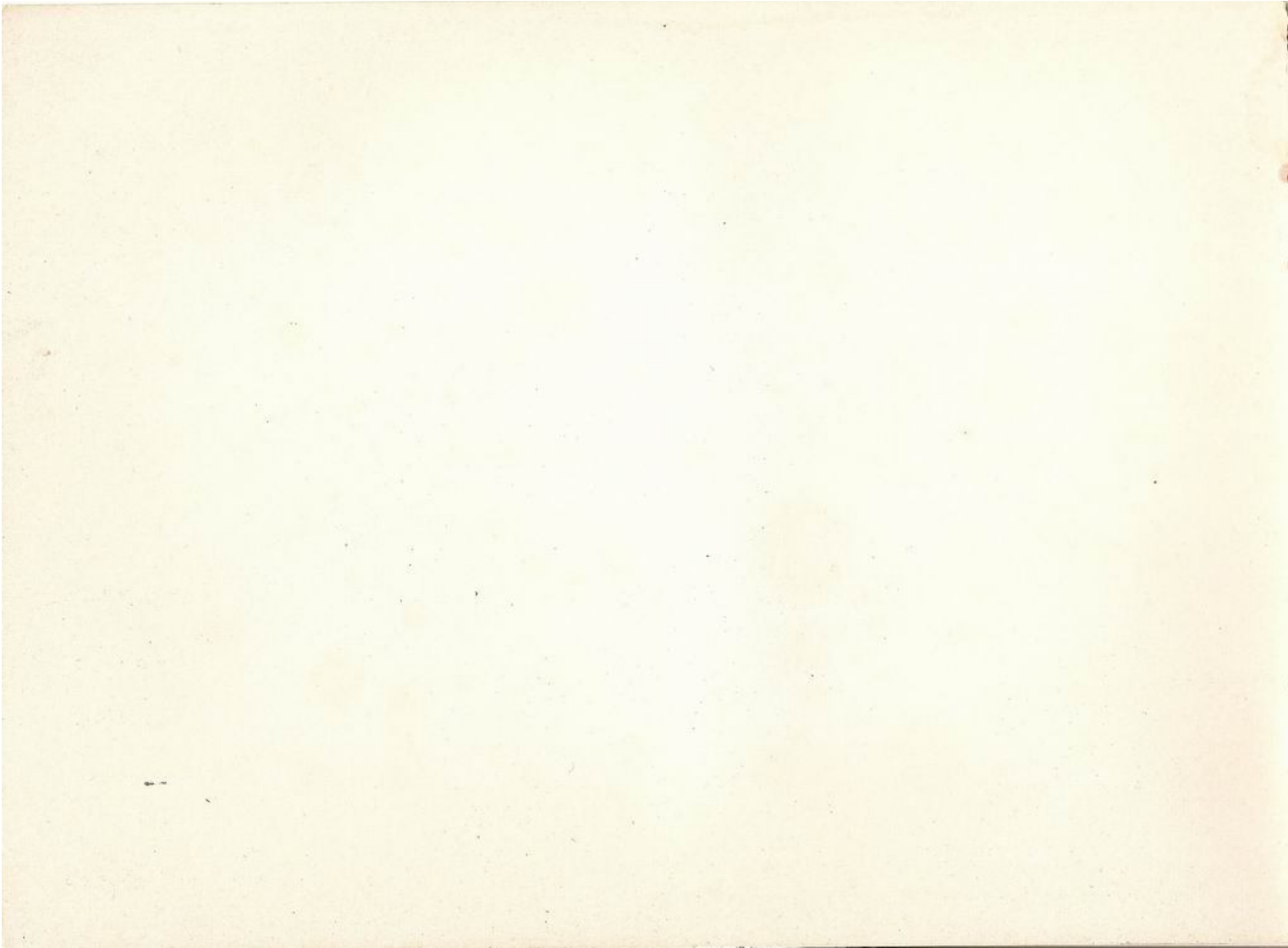
	Riscaldamento	16			
	Ritocchi di vernice	27			
	Rodaggio	38			
S	Sbrinamento	16	U	Usura pneumatici	24
	Scalfitture alla vernice	27			
	Sedili	8	V	Viaggi all'estero	40
	Segnalatore di carica	6		Ventilazione	16
	Segnalatori	15		Verifiche prima della partenza (sul dorso della copertina)	
	Spie	15		Volante (pulizia)	28
	Segnalazione	14			
	Serrature	2-36			
	Sicurezza del freno di soccorso	13			
	Smacchiatura delle guarniture ..	28			
	Sostituzione della batteria	34			
	Sostituzione di una candela	35			
	Sostituzione di un fusibile	34			
	Sostituzione di una lampada	32			
	Sostituzione di una ruota	30			
	Spia di usura pneumatici	25			
	Spie luminose	6			
	Stampigliatura	39			
	Starter	10			
	Strumentazione	14-28			
	Strumentazione di bordo	6			
T	Tachimetro	6			
	Targhetta costruttore	39			
	Targhetta motore	39			
	Telaio (numero)	39			
	Temperatura aria	16			
	Tergicristallo	14			
	Traino del veicolo	36-39			
	Trasmissione	45			



CITROËN 
CITROËN ITALIA S. P. A.

Le descrizioni e le illustrazioni riportate sulla presente pubblicazione si intendono non impegnative; la Citroën si riserva quindi il diritto di modificare i veicoli senza l'obbligo di aggiornare la pubblicazione stessa.





Pneumatici	: Michelin 125-15 X Pressioni : 1,4 kg/cm ² anteriori 1,8 kg/cm ² posteriori 2 kg/cm ² scorta
Carburante	: Super Capacità: 20 litri
Olio motore	: TOTAL Altigrade GT 20 W 40 o GTS 20 W 50 Per i paesi freddi: TOTAL GT o GTS 10 W 30 Capacità: 2,2 litri
Olio cambio	: TOTAL EP SAE 80 (capacità 0,9 l.)
Ingrassaggio generale	: TOTAL Multis
Liquido per freni	: Liquido TOTAL 70 R 3 Capacità: 0,25 litri
Lavacrystallo	: Acqua alla quale è possibile aggiungere: — in ogni stagione: un prodotto tipo "Stop-Clair" — in inverno: un prodotto tipo "Stop-Gel"
Batteria	: 12 V 125/25 AH Acqua distillata (non aggiungere acido)
Candele	: AC 42 F - Bosch W 225 T 1 - Eyquem 755 - Champion L 85 Marchal 35 - Marelli CW 7 N BT Distanza degli elettrodi: 0,65-0,75
Lampade	: Ved. tabella pag. 45

CONTROLLI PRIMA DELLA PARTENZA

Livelli: Benzina Olio motore Liquido freni Batteria Lavacrystallo	Funzionamento: Segnalatori acustici Illuminazione esterna Lampeggiatori Stop	Varie: Orientamento dei retrovisori Pressione pneumatici Mascherina della calandra Regolazione sedili Cinture di sicurezza
--	--	---

This document was downloaded free from

www.iw1axr.eu/carmanual.htm

Questo documento è stato scaricato gratuitamente da

www.iw1axr.eu/auto.htm