

USO E MANUTENZIONE

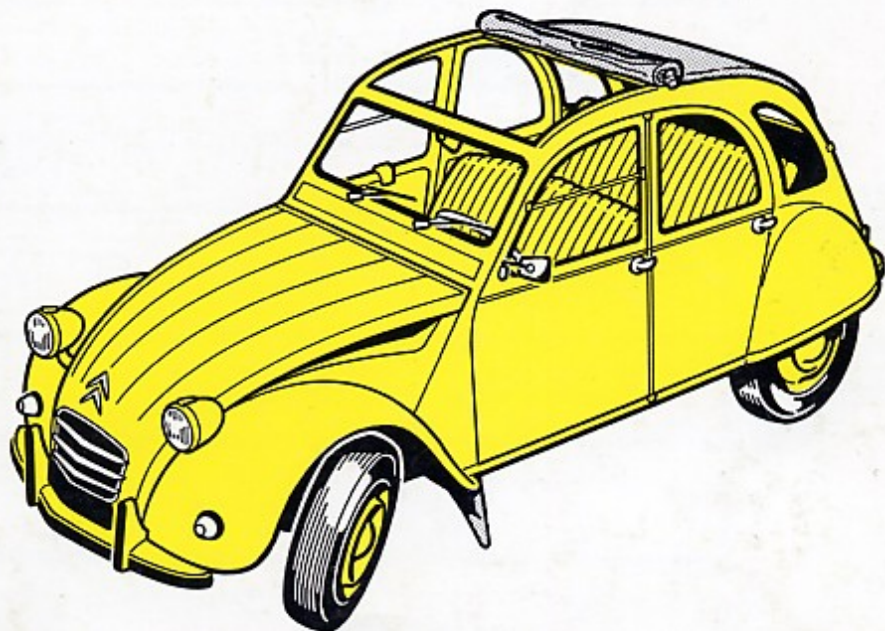

CITROËN  **2 CV6 SPECIAL** (AZ-KA/B)



*Per garantirvi la massima sicurezza personale
e una lunga durata alla vostra vettura....
Citroën, vi invita ad attenervi a queste essen-
ziali norme -*

RODAGGIO

REVISIONE

LIVELLI

SOSTITUZIONI

SPIE

SEGNALATORI

PNEUMATICI

Durante i primi 1.000 chilometri non superare

- ▶ 20 km/h in 1a
- ▶ 45 km/h in 2a
- ▶ 65 km/h in 3a
- ▶ 90 km/h in 4a
- ▶ non forzare ancora il veicolo

Da 1.000 a 3.000 chilometri

GUIDA

Dopo i primi 1.000 chilometri percorsi

- ▶ da una qualsiasi Officina Autorizzata Citroën

Prima di mettersi in viaggio verificare effettuando gli eventuali rabbocchi,

- ▶ il livello olio motore
- ▶ il livello liquido freni «LHM»

MANUTENZIONE

Consultare il libretto di «GARANZIA e MANUTENZIONE»

- ▶ Olio motore
- ▶ Cartuccia dell'olio
- ▶ Olio cambio

INTERVENTI

Porre la massima attenzione alle spie rosse (pressione olio motore e livello olio freni) e fermarsi immediatamente se si dovessero accendere durante la marcia.

Tenere sempre una scorta di

- ▶ 1 serie completa di lampade
- ▶ 1 serie di fusibili (10 - 16A)

Verificare regolarmente la pressione

Sostituzione di una ruota:

- *Attrezzatura e ruota di scorta situate nel bagagliaio*
- *Leggere attentamente le istruzioni riportate a pagina 22.*

MICHELIN	ANT.	POST.	SCORTA
125-15 X	1,4	1,8	2

**INFORMAZIONI
VARIE**

GUIDA

Apertura e bloccaggio <i>Portiere, coperchi</i>	2
Posto di guida <i>Comandi e accessori</i>	4
<i>Strumentazione</i>	6
Posizione di guida <i>Sedili, retrovisori, cinture</i>	8
Avviamento <i>Antifurto, contatto, avviamento, starter</i>	10
Guida <i>Marce, freni, frizione</i>	11
Segnalazione e visibilità <i>Luci, indicatori, tergicristallo, lavacrystallo</i>	12
Climatizzazione <i>Aerazione, riscaldamento, disappannamento</i>	13
Confort <i>Cappotta</i>	14

MANUTENZIONE

Livelli: <i>olio, liquido freni "LHM"</i>	16
Parte meccanica ed elettrica	18
Carrozzeria	20
Abitacolo	20

INTERVENTI

Anomalie segnalate da uno strumento di bordo	6
Sostituzione di una ruota	22
Regolazioni dei proiettori	22
Sostituzione di una lampada	23
Sostituzione di un fusibile	24
Sostituzione della batteria	24
Sostituzione di una candela	25
Sostituzione d'emergenza del liquido "LHM"	25
Avviamento con la manovella	26
Traino del veicolo	26

INFORMAZIONI VARIE

Rodaggio, revisione garanzia, guida e costi di esercizio	28
Rimorchio	29
Identificazione del veicolo	29
Viaggi all'estero	30
Caratteristiche tecniche	32

INDICE ALFABETICO

34

PROMEMORIA PER LA STAZIONE DI SERVIZIO E TABELLA DEI CONTROLLI PRIMA DELLA PARTENZA

Sul dorso della copertina

Apertura e bloccaggio	
<i>Portiere, coperchi</i>	2
Posto di guida	
<i>Comandi e accessori</i>	4
<i>Strumentazione</i>	6
Posizione di guida	
<i>Sedili, retrovisori, cinture</i>	8
Avviamento	
<i>Antifurto, contatto, avviamento, starter</i>	10
Guida	
<i>Marce, freni, frizione</i>	11
Segnalazione e visibilità	
<i>Luci, indicatori, tergicristallo, lavacristallo</i>	12
Climatizzazione	
<i>Aerazione, riscaldamento, disappannamento</i>	13
Tetto apribile	14

Questo primo capitolo riassume le informazioni necessarie per poter guidare la vettura ed usufruire al massimo di tutto il confort che essa può offrire. Il testo riguardante la strumentazione è stato raggruppato all'inizio del libretto, a pagina 6, in modo che, in caso di necessità, si possa facilmente individuare l'ubicazione dei vari comandi e il significato di ciascuna spia.

Ponendosi al volante per la prima volta, si consiglia inoltre di consultare preventivamente la pagina 28.

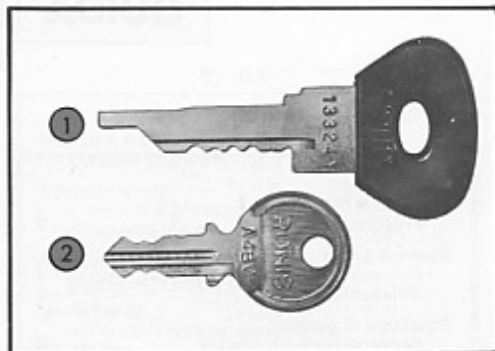

Fig. 1 - Chiavi
 1 - "Antifurto-Contatto-Avviamiento"
 2 - Portiere laterali anteriori
 Portello posteriore bagagliaio

Chiavi

- La chiave più grande (rif. 1) comanda il blocco "Antifurto-Contatto-Avviamiento" (ved. pag. 10).
 - La chiave più piccola (rif. 2) comanda le serrature delle portiere anteriori e del portello posteriore.
- Si raccomanda di trascrivere i numeri delle chiavi nell'apposito spazio previsto sul libretto di "Garanzia e Manutenzione".*

Portiere

Dall'esterno:

- Apertura ► girare la maniglia verso il basso.
- Bloccaggio ► tramite l'apposita chiave (solo portiere anteriori).

Dall'interno

- Apertura ► Portiere anteriori: sollevare la levetta situata nella parte anteriore delle portiere.
 Portiere posteriori: (fig. 2) abbassare la levetta (rif. 1).
- Bloccaggio ► abbassare la levetta (rif. 2) (solo portiere posteriori).
- Sbloccaggio ► sollevare la levetta (rif. 2) (solo portiere posteriori).

Portello posteriore

- Apertura ► Introdurre la chiave nella serratura (rif. 1). Sbloccare, poi ruotare la maniglia esterna (rif. 2).
 Sollevare completamente il portello ed inserire l'estremità dell'asta (rif. 3) nel supporto (rif. 4).
- Chiusura ► Togliere l'asta dal supporto e fissarla contro il portello, abbassandolo.
- Bloccaggio ► Tramite la chiave delle portiere anteriori. Quando il portello è bloccato la maniglia deve ruotare in folle sul proprio perno.
- Smontaggio ► Sollevare al massimo il portello e farlo scivolare sul suo asse di cerniera tirandolo verso destra o sinistra.

Non viaggiare mai con il portello in appoggio sull'asta di sostegno.

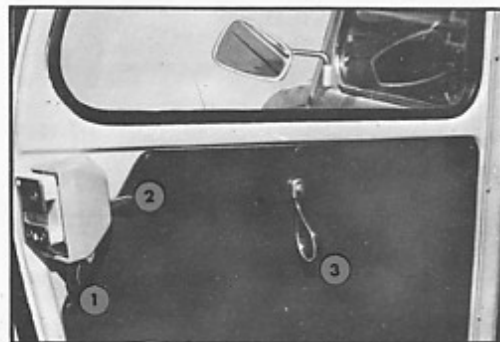

Fig. 2 - Portiere laterali posteriori
 1 - Apertura
 2 - Bloccaggio
 3 - Maniglia rinvio

Fig. 1

Fig. 2

Fig. 3 e 4

Coperchio vano motore

- Sollevare la levetta situata sotto il paraurti (rif. 1) anteriore per poter sbloccare il dispositivo di chiusura (rif. 2).
- Alzare il coperchio completamente, quindi togliere l'asta di sostegno (rif. 3) dal rispettivo supporto ed inserirla nell'estremità del coperchio.
- Prima di chiudere il coperchio non dimenticare di riportare l'asta di sostegno nel relativo supporto (rif. 4).

Fig. 5

Bocchettone carburante

È situato nella parte superiore del parafrangente posteriore destro.

- *Apertura* ► premere il coperchio e ruotare in senso antiorario.
- *Chiusura* ► procedere in senso contrario.

Non montare tappi con serratura privi del foro di sfiato.

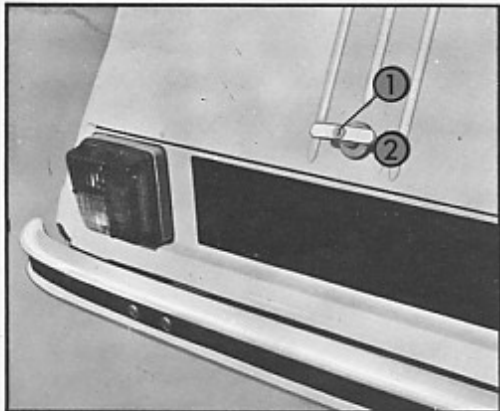

Fig. 3 - Portello posteriore
1 - Serratura (bloccaggio)
2 - Maniglia (apertura)

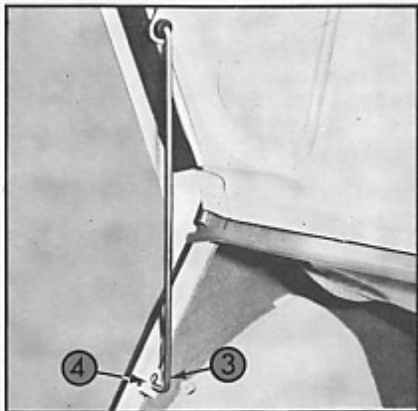

Fig. 4 - Portello posteriore
3 - Asta di sostegno
4 - Supporto

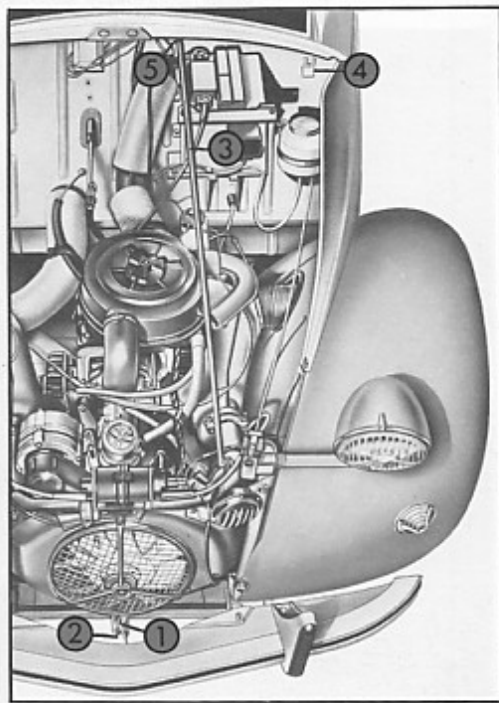

Fig. 5 - Apertura vano motore
1 - Alloggiamento della levetta di sbloccaggio
2 - Dispositivo di sbloccaggio
3 - Asta di sostegno
4 - Supporto dell'asta
5 - Estremità centrale del coperchio

	Vedere pagina
1 Apertura di aerazione lato sinistro	13
2 Comando lavacrystallo	12
3 Comando controllo spia di livello liquido freni	11
4 Comando segnale d'emergenza	12
5 Comando tergicristallo elettrico	12
6 Comando apertura griglia di aerazione	13
7 Vano portaoggetti	
8 Apertura di aerazione lato destro	13
9 Comando regolazione fari	22
10 Comando indicatori di direzione	12
11 Blocco "antifurto-contatto-avviamento"	10
12 Leva freno a mano	11
13 Comando starter	10
14 Comando illuminazione e segnalatore acustico	12
15 Comando ripartizione aria fra parabrezza e pavimento	13
16 Leva del cambio	11
17 Comando riscaldamento	13

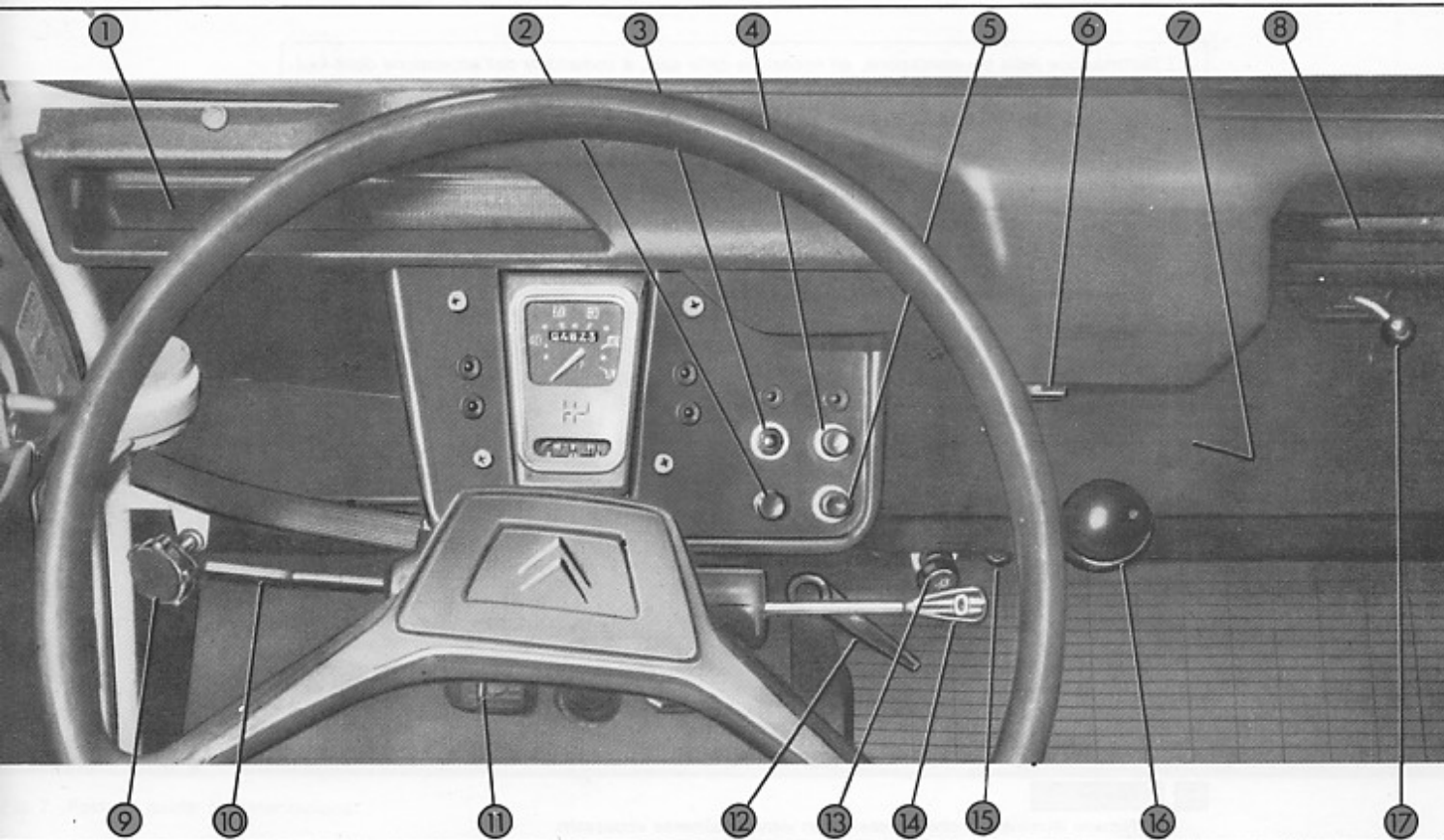

Fig. 6 - Posto di guida: Comandi ed accessori

L'illuminazione della strumentazione, ad eccezione delle spie, è comandata dall'accensione delle luci esterne.

Tutti i dispositivi funzionano solo a contatto inserito.

1 Contachilometri

2 Tachimetro

- I riferimenti arancioni indicano le velocità massime da non superare.

3 Spia rossa pressione olio motore

- Si accende all'inserimento del contatto e deve spegnersi non appena il motore gira.
- Se rimane accesa a motore avviato, oppure se si accende durante la marcia, fermare il motore per verificare il livello dell'olio ed effettuare l'eventuale rabbocco (vedere pag. 22).
- Se il livello è normale e la spia rimane comunque accesa fermare nuovamente il motore e rivolgersi presso un'Officina Autorizzata Citroën.

4 Indicatore livello carburante

- Capacità del serbatoio: 25 litri.

5 Spia rossa controllo liquido freni

- Se si illumina durante la marcia, fermarsi immediatamente e verificare il livello del liquido nel serbatoio. Premere diverse volte sul pedale del freno per assicurarsi che il liquido nel serbatoio rimanga costante:
in caso positivo raggiungere la più vicina Officina Autorizzata Citroën a bassa velocità e usando il freno a mano.
in caso negativo consultare un'Officina Autorizzata Citroën.

6 Spia del segnale d'emergenza

- Lampeggia per tutta la durata di funzionamento.

7 Starter

- Rimane illuminata finché il pomello non viene totalmente abbassato.

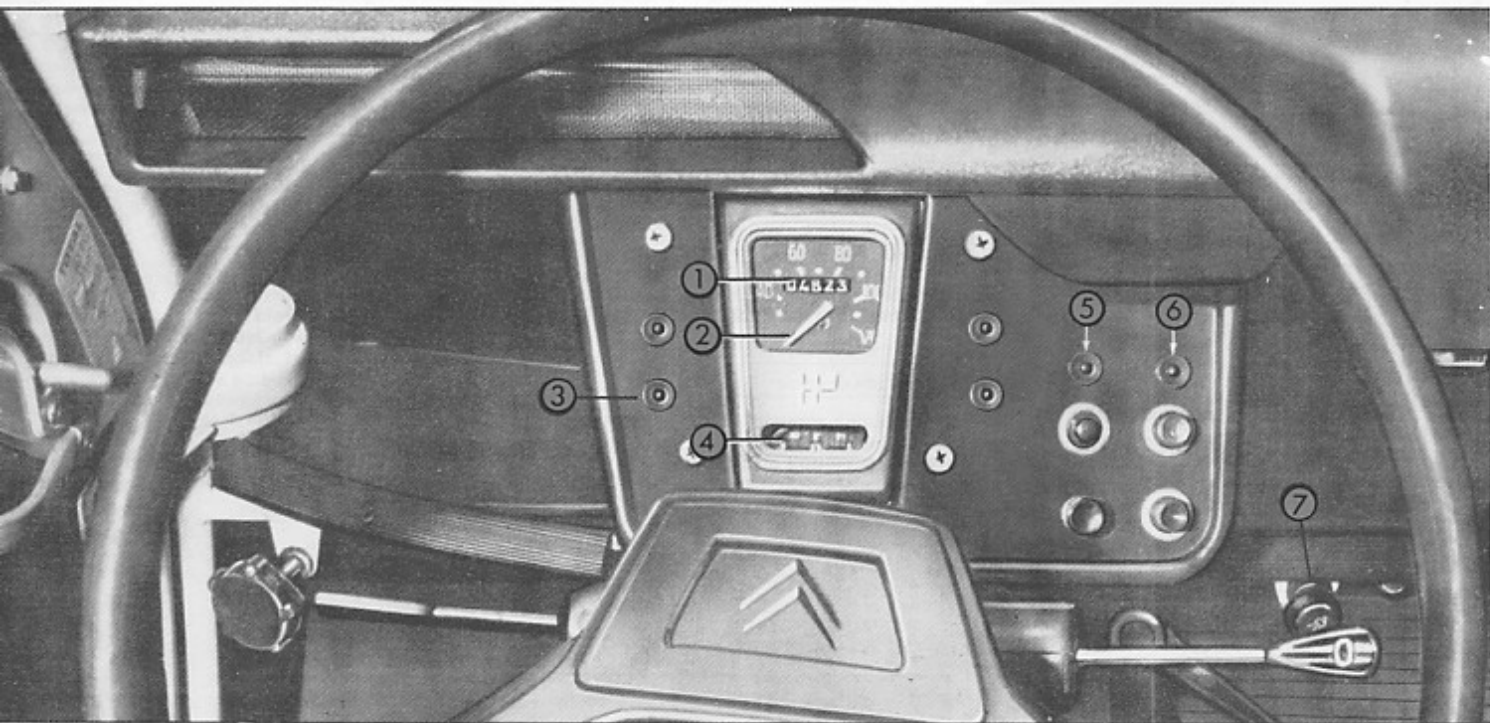

g. 7 - Posto di guida: Strumentazione



Fig. 8 - Regolazione sedile anteriore
1 - Levetta di sbloccaggio

Sedile anteriore

Per poter effettuare la regolazione longitudinale, sollevare la levetta situata a destra del conducente (rif. 1) e far scorrere il sedile in avanti o indietro (ampiezza di regolazione: 7 scatti).

Per smontarlo togliere la copiglia di sicurezza, situata sul pavimento a destra dell'arcata centrale (parte intermedia), sollevare la levetta (rif. 1) poi spingere il sedile fino allo sganciamento dalle guide.

Fig. 8

Sedile posteriore

Per smontarlo, sbloccare i chiavistelli laterali dell'armatura posteriore. Ripiegare quindi lo schienale in avanti per poter liberare i perni inferiori di fissaggio.

Fig. 9

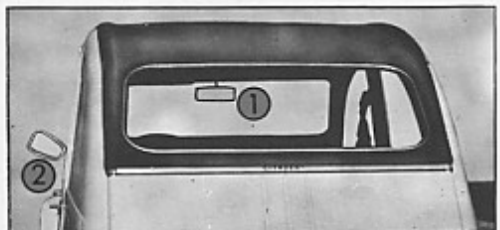

Fig. 9 - Retrovisori
1 - Interno
2 - Esterno

Retrovisori

Le vetture sono equipaggiate con un retrovisore interno ed uno esterno dal lato del guidatore.

Quello interno e* regolabile in due posizioni: giorno e notte.

Posizione di guida

Per una buona accessibilità della strumentazione e della pedaliera si consiglia di regolare la posizione del sedile e di orientare i retrovisori secondo la propria posizione di guida. Allacciare le cinture di sicurezza.

Cinture di sicurezza

Sedile anteriore

Fig. 10

Sistemazione

Afferrare la cintura tramite il supporto (rif. 2) e applicarla diagonalmente sul busto. Questo movimento deve essere effettuato senza strappi o scosse per non bloccare lo scorrimento del rullo avvolgitore (rif. 1). Inserire, fino al raggiungimento dello scatto di incastro, la linguetta di bloccaggio (rif. 3) nella relativa fibbia (rif. 4).

Apertura

Premere il tasto rosso (rif. 5) per lo sblocco. Preoccuparsi di non lasciare che la cintura si riavvolga da sola, ma accompagnarla finchè non si sia totalmente tesa nella sua posizione di riposo.

Sedile posteriore

Fig. 11

Sistemazione

Togliere la linguetta (rif. 1) dalla sua posizione di riposo (rif. 2) spingendo indietro il supporto (rif. 3). Applicare la cintura diagonalmente sul busto fino a portare la linguetta di bloccaggio (rif. 1) in prossimità della fibbia (rif. 4). Introdurre, incastrandola, la linguetta nella fibbia. La cintura non deve eccessivamente stringere il busto. Per modificarne la lunghezza, farla scorrere nella fibbia di regolazione (rif. 5).

Apertura

Premere il tasto rosso (rif. 6) per lo sblocco. Riportare la cintura nella sua posizione di riposo introducendo la linguetta (rif. 1) nella rispettiva staffa (rif. 2).

Manutenzione

(vedere pag. 20)

Ogni singola cintura non deve essere allacciata a più di una persona. Sostituire le cinture quando hanno subito le sollecitazioni dovute ad un urto e fare verificare i punti d'attacco.

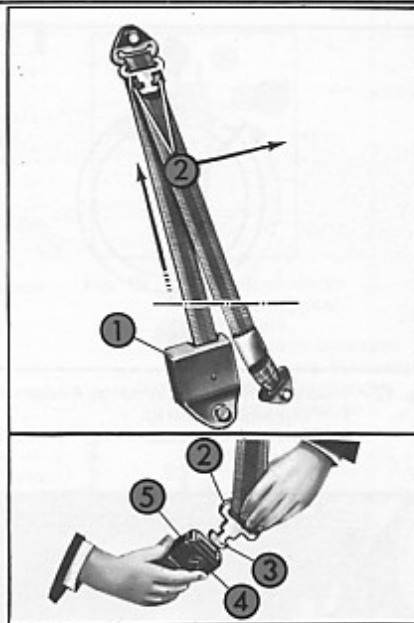
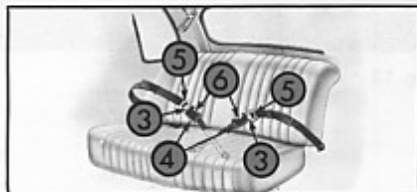
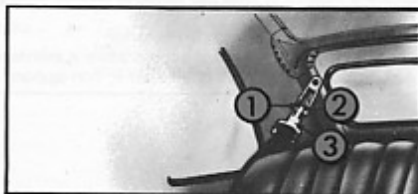

Fig. 10 - Cinture di sicurezza anteriori

- 1 - Rullo avvolgitore
- 2 - Supporto-linguetta di bloccaggio
- 3 - Linguetta di bloccaggio
- 4 - Fibbia
- 5 - Tasto di sbloccaggio

Fig. 11 - Cinture di sicurezza posteriori

- 1 - Linguetta di bloccaggio
- 2 - Staffa di aggancio
- 3 - Supporto
- 4 - Fibbia
- 5 - Fibbia di regolazione
- 6 - Tasto di sbloccaggio



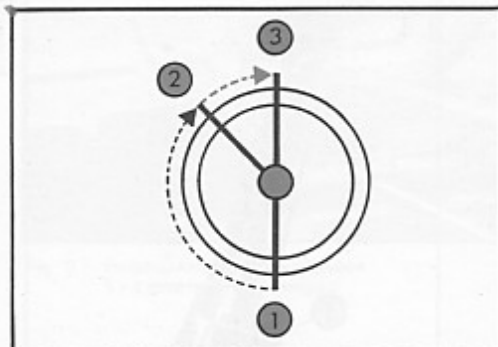

Fig. 12 - Blocco "Antifurto-Contatto-Avviamento"

- 1 - Posizione antifurto
- 2 - Posizione contatto
- 3 - Avviamento

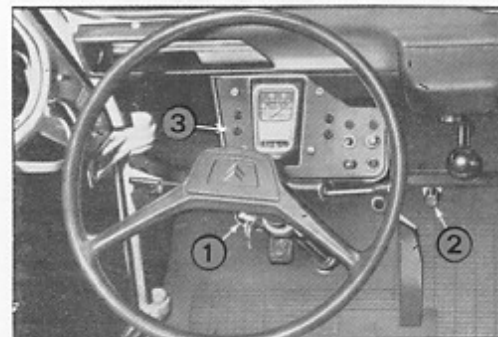

Fig. 13 - Avviamento

- 1 - Blocco "Antifurto-Contatto-Avviamento"
- 2 - Comando dello starter
- 3 - Pressione olio motore

Blocco antifurto e avviamento

Fig. 12

Il blocco è situato sotto il piantone sterzo, a sinistra:

Ruotando la chiave in senso orario, le posizioni successive sono le seguenti:

- 1 - Antifurto 2 - Contatto 3 - Avviamento

Per passare dalla posizione "antifurto" alla posizione "contatto" può rendersi necessario manovrare leggermente il volante ruotando la chiave.

Se il motore si ferma, oppure se non si avvia alla prima sollecitazione, attendere qualche secondo prima di azionare nuovamente il motorino di avviamento.

NON AZIONARE L'AVVIAMENTO QUANDO IL MOTORE GIRA.

Per togliere la chiave, tirarla leggermente avvicinandosi alla posizione "antifurto".

Non togliere mai la chiave prima dell'arresto completo del veicolo.

Comando starter

Fig. 13

Impiegarlo solo quando il motore è freddo. Vedere impiego alla pagina seguente (avviamento).

Avviamento con la manovella

Vedere pag. 26

Prima dell'avviamento

Un rapido sguardo alla tabella dei "Controlli prima della partenza", situata sul dorso della copertina, può evitare qualche dimenticanza.

Avviamento

Fig. 12 e 13

(non fare girare il motore in un locale chiuso).

- Dopo una sosta prolungata con temperature molto basse, fare girare preventivamente il motore con la manovella d'avviamento, senza inserire né il contatto, né lo starter.
- Accertarsi che la leva del cambio sia in folle, con il freno di stazionamento serrato.
- Ruotare la chiave fino alla battuta; il contatto è inserito. La spia di pressione dell'olio motore (rif. 3) dovrà illuminarsi.

Motore freddo

- Non toccare il pedale acceleratore.
- Tirare a fondo il comando starter (rif. 2). La spia incorporata dovrà illuminarsi.
- Azionare il motorino d'avviamento. Non appena il motore gira abbassare progressivamente il comando starter, fino ad abbassarlo completamente quando il motore ha raggiunto la giusta temperatura. Lasciare girare il motore in folle per qualche istante senza "imbarrarlo".

Motore caldo

- Non toccare il comando dello starter.
- Premere a fondo il pedale acceleratore e mantenerlo in posizione.
- Azionare il motorino d'avviamento e, non appena il motore gira, abbandonare il pedale dell'acceleratore.

**Comando cambio**

Fig. 14

La posizione delle varie marce è contrassegnata su un settore schematico situato sul vetro del cruscotto, al disotto del tachimetro.

- *Prima di inserire la marcia ridurre la velocità del motore respingendo, se necessario, progressivamente il comando dello starter. Dopo qualche minuto di marcia, richiuderlo completamente.*
- *Per innestare la retromarcia, aspettare l'arresto completo del veicolo.*
- *Durante lo stazionamento, non dimenticare di porre la leva del cambio in folle.*
- *Il passaggio ad un rapporto superiore deve avvenire non oltre il punto in cui la lancetta del tachimetro raggiunge il riferimento rosso corrispondente alla marcia innestata.*

Frizione

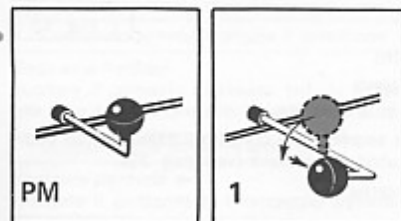
A pedale, di tipo tradizionale.

Freno principale

A doppio circuito, e munito di una spia di controllo del livello del liquido che si illumina sul cruscotto quando il liquido scende al riferimento "mini" del serbatoio (vedere a pag. 6). Un apposito tasto inoltre consente di controllare se la spia funziona normalmente (vedere a pag. 4).

Freno di soccorso e stazionamento

Fig. 15-16

Per serrarlo ► Tirare la maniglia (rif. 1).

Per allentarlo ► Tirare nuovamente la maniglia, premere il pulsante (rif. 2) e respingere la maniglia a fondo mantenendo premuto il pulsante stesso.

Sicurezza

Fig. 15-16

Innesto ► Tirare il pulsante (rif. 2) e ruotarlo di 1/4 di giro (a destra o a sinistra), finché il nottolino (rif. 3), inizialmente libero, viene ad inserirsi nella tacca di bloccaggio (rif. 4).

Disinnesto ► Tirare il pulsante (rif. 2) ruotandolo finché il nottolino (rif. 3), venga ad inserirsi nella tacca di sbloccaggio (rif. 5).

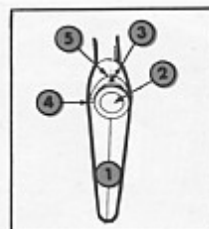

Fig. 15 - Freno di soccorso (posizione libera)
1 - Maniglia
2 - Pulsante di sicurezza
3 - Nottolino di bloccaggio
4 - Tacca di bloccaggio
5 - Tacca di sblocco

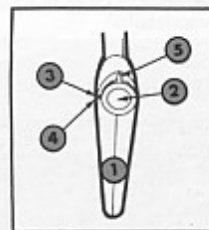

Fig. 16 - Freno di soccorso (sicurezza innestata)

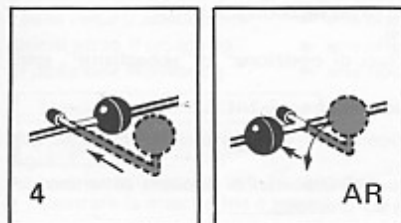
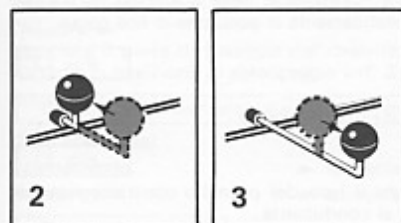

Fig. 14 - Leva del cambio
PM - Folle
AR - Retromarcia

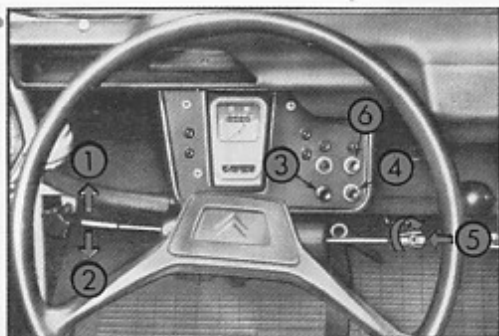

Fig. 17 - Comandi di segnalazione
 1 - Indicatori di direzione destri
 2 - Indicatori di direzione sinistri
 3 - Lavacrystallo
 4 - Tergicristallo
 5 - Proiettori e avvisatore acustico
 6 - Dispositivo non montato

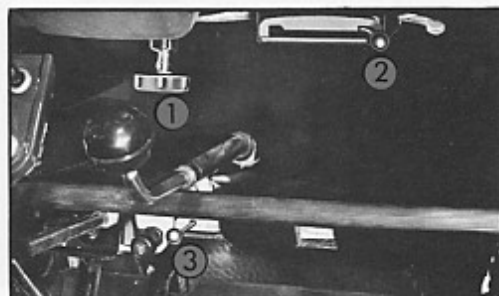

Fig. 18 - Comandi di climatizzazione
 1 - Aeratore anteriore
 2 - Riscaldamento
 3 - Ripartizione d'aria

Comando indicatori di direzione

Fig. 17

- Indicatori di destra* ▶ spingere la levetta verso l'alto
Indicatori di sinistra ▶ spingere la levetta verso il basso
Arresto ▶ riportare la levetta in posizione centrale.

Un ripetitore acustico ed il lampeggio della relativa spia segnalano il corretto funzionamento degli indicatori; se essi non funzionano, fare verificare gli indicatori di direzione (ved. pag. 23).

Questo dispositivo funziona anche senza inserire il contatto.

Comando tergicristallo

Fig. 17

- Avviamento* ▶ Girare il bottone (rif. 4).
Arresto ▶ Girare nuovamente il bottone riportandolo nella posizione iniziale; le spazzole si fermeranno automaticamente in posizione di fine corsa.

Comando lavacrystallo

Fig. 17

Premere il pulsante (rif. 3).
 L'altezza del getto dipende dalla pressione esercitata sul pulsante stesso.

Comando luci e segnalatore acustico

Fig. 17

- Luci spente* ▶ Le luci sono spente quando il lato del pomello contrassegnato da uno "O", si trova di fronte al conducente.
Luci di posizione ▶ Ruotare il pomello in avanti di uno scatto (rif. "V"). Automaticamente la spia verde dovrà illuminarsi, contemporaneamente al quadrante del cruscotto.
Abbaglianti ▶ Ruotare il pomello in avanti di un secondo scatto (rif. "R"). La spia blu dovrà illuminarsi.
Anabbaglianti ▶ Partendo dalle posizioni "luci di posizione" o "abbaglianti", spingere la levetta in avanti.
Segnalatore acustico ▶ Premere il pomello nel senso della freccia (rif. 5).

Comando segnalatore d'emergenza

Fig. 17

Girare il bottone (rif. 6) a sinistra, oppure a destra. Mentre gli indicatori di direzione entreranno in funzione, la spia rossa corrispondente dovrà lampeggiare sul cruscotto.

Comando apertura griglia d'aerazione

Fig. 18

(Solo aria fredda)

Ruotare il pomello zigrinato (rif. 1) in senso orario, fino ad ottenere l'erogazione di aria desiderata, e in senso contrario, fino a diminuire o interrompere il flusso.

Cristalli delle portiere anteriori

Fig. 19

Apertura parziale ►

Spingere il pulsante di bloccaggio situato nella parte inferiore dei cristalli stessi: essi si manterranno nella posizione socchiusa.

Apertura totale ►

Alzare a fondo la parte mobile del cristallo in modo da inserire il piolo di fissaggio nell'apertura del chiavistello superiore esterno (rif. 1).

Chiusura ►

Sganciare il piolo di fissaggio dal chiavistello spingendo a fondo il pulsante (rif. 2), in modo da portarlo in posizione di sbloccaggio (rif. 3), quindi ribaltare il cristallo mobile.

Bocchette del parabrezza e del pavimento

Fig. 18

*(Solo aria calda)***Azionamento**

► spingere completamente la levetta (rif. 2) verso sinistra.

Arresto

► spingere la levetta in senso inverso.

Ripartizione aria

Fig. 18

(Solo aria calda)

Comando ripartizione (rif. 3) nelle seguenti posizioni :

Tirato verso il conducente

► aria orientata verso il parabrezza.

Spinto verso il cruscotto

► aria orientata verso il pavimento.

In posizione intermedia

► aria ripartita fra parabrezza e pavimento.

Mascherina della calandra

Fig. 20

Con temperature inferiori a $+10^{\circ}\text{C}$, collocare la mascherina della calandra procedendo come segue:

- Inserire la linguetta (rif. 1) nell'alloggiamento corrispondente della calandra.
- Centrare la mascherina e introdurre la linguetta (rif. 3) nel suo alloggiamento (rif. 2).

Con temperature superiori a $+15^{\circ}\text{C}$, è obbligatorio togliere la mascherina.

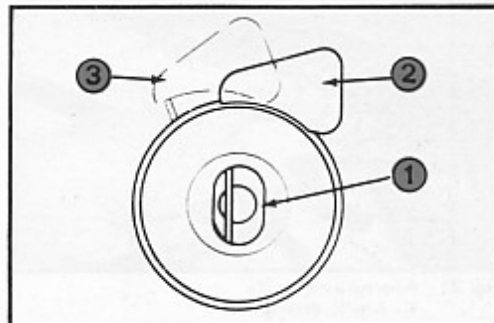

Fig. 19 - Cristalli delle portiere anteriori
1 - Chiavistello
2 - Comando di sbloccaggio
3 - Posizione sbloccata



Fig. 20 - Applicazione della mascherina
1 - 3 - Linguette di fissaggio
2 - Alloggiamenti di fissaggio

**Questo documento è stato
scaricato GRATUITAMENTE
Da www.iw1axr.eu/auto.htm**

**Questo documento è stato
scaricato GRATUITAMENTE
Da www.iw1axr.eu/auto.htm**

**Questo documento è stato
scaricato GRATUITAMENTE
Da www.iw1axr.eu/auto.htm**

**Questo documento è stato
scaricato GRATUITAMENTE
Da www.iw1axr.eu/auto.htm**

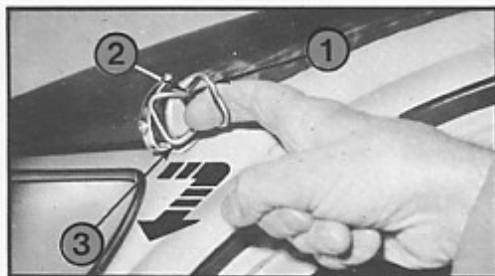

Fig. 21 - Apertura cappotta
 1 - Anello esterno
 2 - Cinghia
 3 - Gancio di tenuta

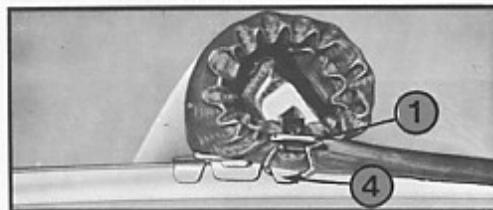

Fig. 22 - Apertura cappotta: Apertura parziale
 1 - Anello esterno
 4 - Gancio di fissaggio



Fig. 23 - Apertura cappotta: Apertura totale
 1 - Anello esterno
 4 - Gancio di fissaggio

La cappotta può assumere due posizioni d'apertura, effettuabili dall'esterno della vettura :

Apertura parziale

Fig. 21-22

- Tirare l'anello esterno laterale sinistro (rif. 1) facendo uscire la cinghia elastica (rif. 2).
- Afferrare saldamente la cinghia e tirarla verso la parte anteriore della vettura, liberandola così dal relativo aggancio fissato sulla parte superiore del parabrezza (rif. 3).
- Ripetere l'operazione sul lato destro.
- Arrotolare la cappotta avvolgendola verso la parte posteriore del veicolo, fino a fissare l'anello (rif. 1) nell'apposito gancio previsto sulla parte superiore della scocca (rif. 4).
- Assicurarsi dell'aggancio anche dal lato opposto.

Apertura totale

Fig. 23

Dopo aver eseguito le operazioni necessarie per l'apertura parziale:

- Sganciare l'anello esterno laterale sinistro (rif. 1).
- Procedere nel modo identico anche dalla parte destra.
- Avvolgere la cappotta fino al lunotto.
- Inserire l'anello (rif. 1) nel gancio (rif. 4).

Non lasciare asciugare la cappotta in posizione avvolta.

MANUTENZIONE

Livelli: olio, liquido freni "LHM"	16
Parte meccanica ed elettrica	18
Carrozzeria	20
Abitacolo	20

Questo capitolo riguarda le piccole manutenzioni indispensabili: verifica dei livelli, controllo pneumatici, lavaggio della carrozzeria. Le altre manutenzioni quali ingrassaggio, sostituzione olio motore e cambio, registrazioni varie, che la rete Citroën Vi assicura con competenza attraverso le sue officine specializzate, sono elencate nel libretto di "Garanzia e manutenzione" fornito insieme alla presente pubblicazione.

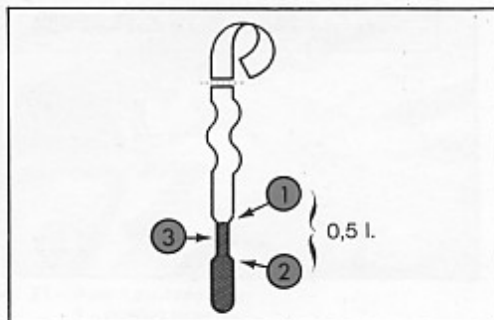

Fig. 24 - Astina di misurazione olio

- 1 - Massimo } 0,5 l.
 2 - Minimo }
 3 - Tacca di livello

1 Astina di misurazione olio motore

- Il livello, che deve essere situato fra le due estremità della tacca, dovrà essere controllato periodicamente, in particolare prima di intraprendere un lungo viaggio.
- La verifica deve essere effettuata con la vettura in posizione orizzontale e il motore fermo da almeno dieci minuti.
- Per i rabbocchi, badare che il livello non oltrepassi l'estremità superiore della tacca sull'astina di alimentazione. La distanza fra le due estremità della tacca corrisponde a circa 0,5 litri (fig. 24).

2 Bocchettone di riempimento

In ogni stagione, impiegare olio TOTAL GTS PLUS 10 W/40

Non aggiungere mai prodotti additivi e non dimenticare di richiudere accuratamente il bocchettone di riempimento.

3 Serbatoio liquido freni

È situato sotto la ruota di scorta.

Il livello, visibile in trasparenza, non deve mai trovarsi al di sotto del riferimento «Mini». L'intervallo tra i riferimenti «Mini» e «Maxi» è di 0,13 litri.

Per completare il livello impiegare esclusivamente liquido minerale verde «LHM». Tutti gli altri liquidi sono da evitare, soprattutto quelli di origine vegetale o sintetica che rischierebbero di deteriorare rapidamente l'impianto idraulico.

Il liquido verde «LHM» è distribuito dalla TOTAL. Per i casi d'emergenza e nell'impossibilità di procurarsi il liquido verde «LHM» vedere pag. 25.

4 Lavacrystallo

Completare il livello con acqua pulita alla quale si potrà aggiungere un additivo estate o inverno venduto dalla rete Citroën.

5 Batteria

Verificare periodicamente il livello, soprattutto in estate.

Esso dovrà superare la sommità delle piastre da 1 a 2 cm. in ciascuno dei sei elementi.

Completare con acqua distillata.

Non aggiungere acido.

Durante il rabbocco non avvicinare fiamme alla batteria.

Fig. 25 - Livelli

- 1 - Astina di controllo livello olio motore
 2 - Bocchettone di riempimento olio motore
 3 - Serbatoio liquido freni
 4 - Serbatoio lavacrystallo
 5 - Batteria

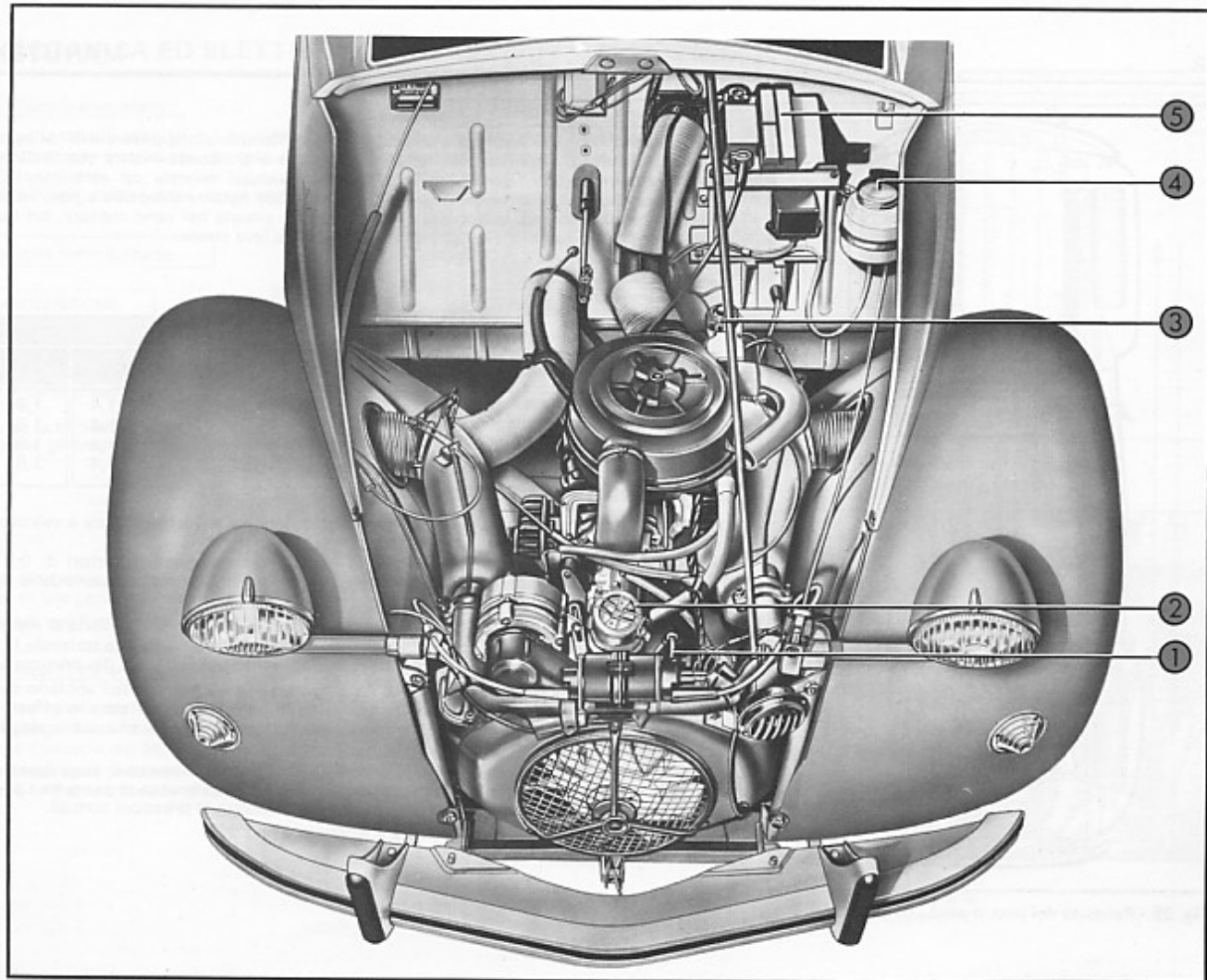

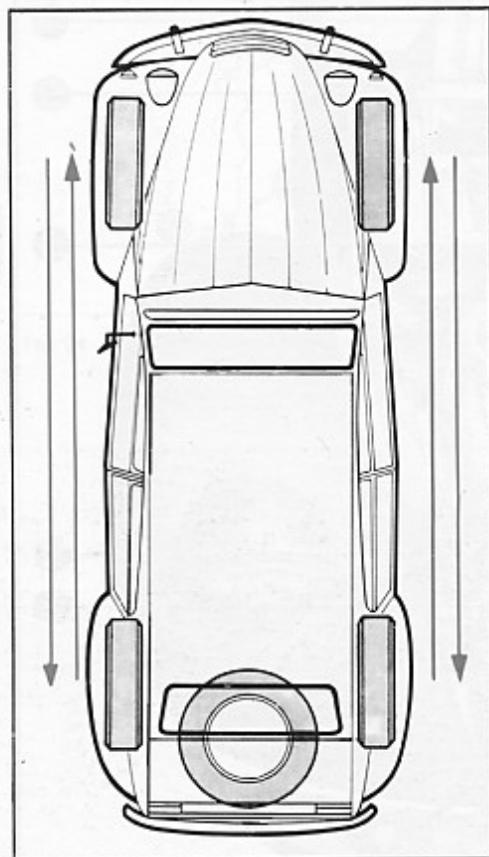

Fig. 26 - Permuta dei pneumatici

Manutenzioni periodiche

Le operazioni relative sono riportate sul libretto "Manutenzione e Garanzia" allegato. Si raccomanda di rispettare le frequenze indicate e si ricorda inoltre che la Citroën consiglia esclusivamente i lubrificanti TOTAL. Evitare qualsiasi miscela od esperimento, soprattutto l'aggiunta di un qualsiasi additivo perché ciò potrebbe esporre il motore a gravi rischi. Non ingrassare mai, sia la boccola di articolazione situata nel vano motore, sul terminale della leva di comando cambio, sia l'asta di comando della leva stessa.

Pneumatici

MICHELIN

Montaggio di serie	Montaggi autorizzati	Pressioni		
		ANT.	POST.	SCORTA
125-15X (senza camera)	135-15X (senza camera)	1,4	1,8	2
	135-15ZX (senza camera)	1,4	1,8	2
	125-15X (M+S) (senza camera)	1,4	1,8	2
	135-15X (M+S) (senza camera)	1,4	1,8	2

- Queste pressioni sono valide per percorsi stradali e autostradali, sia a veicolo vuoto che a pieno carico e indipendentemente dalla velocità. Sulle piste in pietrisco, aumentare la pressione delle ruote anteriori di $0,4 \text{ kg/cm}^2$ con qualsiasi tipo di pneumatico. Non dimenticare di ristabilire la pressione della ruota di scorta il più presto possibile dopo l'impiego.
- E' necessario controllare la pressione dei pneumatici almeno una volta al mese e comunque prima di iniziare un lungo viaggio, perché ciò condiziona in misura notevole la sicurezza. La corretta pressione ha inoltre un'importanza rilevante per la durata dei pneumatici.
- Il controllo dev'essere effettuato a freddo, prima che i pneumatici abbiano subito l'effetto di riscaldamento dovuto ad un percorso su strada. In questo caso in effetti l'aumento di pressione può raggiungere $0,5 \text{ kg/cm}^2$ per una vettura carica che abbia viaggiato a grande velocità.
- La permuta delle ruote permette di uniformare l'usura sui pneumatici; essa dovrà quindi essere abbastanza frequente, in modo da evitare una notevole asimmetria di usura fra i pneumatici. Uniformarsi allo schema riportato a lato. In seguito, ristabilire le pressioni normali.
- Il procedimento di sostituzione ruota è illustrato a pag. 22.
- Impiegare esclusivamente i pneumatici indicati.

Riferimenti di usura pneumatici

Sono situati ad intervalli regolari sul battistrada e sono caratterizzati dalla cancellazione delle scolpiture, nettamente localizzata, quando il pneumatico ha raggiunto un determinato grado di usura (fig. 27).

In questo caso il pneumatico deve essere immediatamente sostituito.

Manutenzione della batteria

CON MANUTENZIONE

Verifica del livello:

- Se necessario, completare il livello con acqua distillata o demineralizzata fino a 1 cm. al di sopra delle piastre. Non aggiungere mai acidi.
- Per ricaricare la batteria, staccare i morsetti
 - e + e togliere gli otturatori.

SENZA MANUTENZIONE

Nell'uso normale non si rende necessario nessun controllo di livello.

Nel caso di uso intensivo :

- Servizio taxi, consegne a domicilio, clima tropicali, è obbligatorio far verificare il livello dell'elettrolita ogni 15.000 km. Completare se necessario, con acqua distillata o demineralizzata.
- Per ricaricare le batterie, staccare i morsetti
 - e + senza però togliere gli otturatori

IN ENTRAMBI I CASI

- La corrente di ricarica non deve oltrepassare 1/10 della capacità della batteria.
- La tensione di fine carica deve essere di circa 15 V.

Non avvicinare mai fiamme alla batteria (rischio di esplosione).

Manutenzione filtro aria

Pulire accuratamente la cartuccia con della benzina ogni 22.500 chilometri. Immergerla in seguito in una miscela composta da 40 % di olio motore e da 60 % di benzina. Per togliere la cartuccia del filtro svitarne il coperchio (rif. 1) ruotandolo in senso antiorario. In fase di rimontaggio può capitare di avvertire un punto duro manovrando il coperchio. Insistere nella rotazione finché le freccette di posizionamento si collocano l'una di fronte all'altra.

Fig. 28

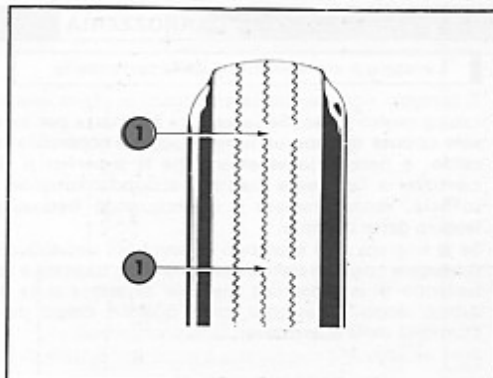

Fig. 27 - Riferimenti di usura pneumatici
1 - Zone di riferimento

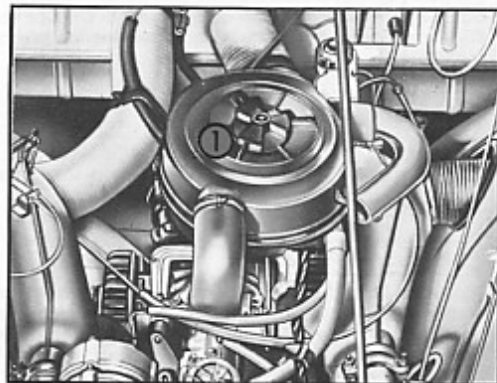

Fig. 28 - Filtro dell'aria
1 - Coperchio

CARROZZERIA

Lavaggio e manutenzione della carrozzeria

Il lavaggio non dev'essere effettuato in pieno sole e neanche con temperature molto basse. Se la vettura è rimasta per lungo tempo esposta al sole oppure se dopo un lungo viaggio il coperchio vano motore è ancora caldo, è necessario aspettare che le superfici si siano raffreddate. La carrozzeria dev'essere bagnata abbondantemente, sia con una spugna soffice, senza premere e risciacquando frequentemente, sia con un leggero getto d'acqua.

Se si impiega uno shampoo si dovrà poi risciacquare abbondantemente. Asciugare con una pelle di daino pulita, bagnata e strizzata di frequente, badando di non lasciare macchie di acqua sulla vernice. Se si riparte subito dopo il lavaggio, dare qualche colpo di freno per eliminare l'umidità delle guarniture.

Non asciugare la carrozzeria a secco per evitare di rigare la vernice.

Pulizie dei cristalli

I cristalli possono essere puliti con alcool oppure con un apposito prodotto del commercio. I prodotti a base di silicone sono sconsigliati.

Ribaltare le spazzole del tergicristallo e pulirle con acqua saponata, senza premere l'estremità del labbro.

Macchie di catrame sulla carrozzeria

E' indispensabile toglierle il più presto possibile.

Non strofinare, non impiegare benzina o smacchiatori per tessuti ma bensì un prodotto speciale del commercio.

Ritocchi di vernice

I ritocchi a scalfiture, o a danni leggeri possono essere eseguiti immediatamente, senza l'intervento di un carrozziere verniciatore, utilizzando delle bombolette di vernice spray facilmente reperibili in tutte le tinte della gamma Citroën. Le indicazioni per l'uso, semplicissime, sono riportate sulla bombola stessa.

I riferimenti della vernice del veicolo sono stampigliati su una medaglietta, situata nel vano motore, sulla paratia di separazione, vicino al condotto di aerazione destro.

ABITACOLO

Pulizia dei rivestimenti

Utilizzare saponi leggeri, non caustici, tipo sapone da bagno.

Pulirli con un prodotto specifico oppure con un poco di acqua saponata; risciacquare accuratamente quindi asciugare con uno straccio asciutto. Si sconsigliano i prodotti lucidanti. Un campione del tipo di rivestimento usato è aggirato al di sotto di ogni sedile.

Cappotta

Procedere come per i rivestimenti. Non lasciare mai asciugare la cappotta in posizione avvolta.

Macchie isolate sui rivestimenti

Le macchie sui rivestimenti in tessuto plastificato possono essere tolte con acqua diluita con detergente.

Se non scompaiono in questo modo, impiegare alcool a 90° (alcool denaturato del commercio) oppure benzina C (senza piombo).

Servirsi di tamponi ben strizzati e strofinare con tocchi leggeri. I solventi tipo acetone, trielina sono sconsigliati.

Esistono smacchiatori complessi contenenti terre assorbenti i quali, correttamente impiegati, presentano il vantaggio di non lasciare alone

Cinture di sicurezza

Pulirle con acqua saponata oppure addizionata con un detergente badando che esso non penetri nelle parti metalliche. Togliere le macchie importanti con alcool a 90° (alcool denaturato del commercio) oppure benzina C.

Non tingere le cinghie perchè ciò potrebbe provocare una diminuzione di resistenza delle stesse.

Quadranti del cruscotto

Impiegare solo acqua saponata oppure un detergente diluito del commercio, escludendo qualsiasi altro prodotto.

Volante

Pulirlo con dell'acqua saponata oppure con dell'acqua contenente un detergente. Non impiegare comunque solventi tipo alcool, benzina C o trielina.

INTERVENTI

Sostituzione di una ruota	22
Regolazione dei proiettori	22
Sostituzione di una lampada	23
Sostituzione di un fusibile	24
Sostituzione della batteria	24
Sostituzione di una candela	25
Sostituzione d'emergenza del liquido "LHM"	25
Avviamento con la manovella	26
Traino del veicolo	26

In caso di interventi quali forature, sostituzione candele ecc. riportarsi al presente capitolo. Se si tratta invece di una anomalia segnalata dalla strumentazione di bordo, consultare la pagina 6.

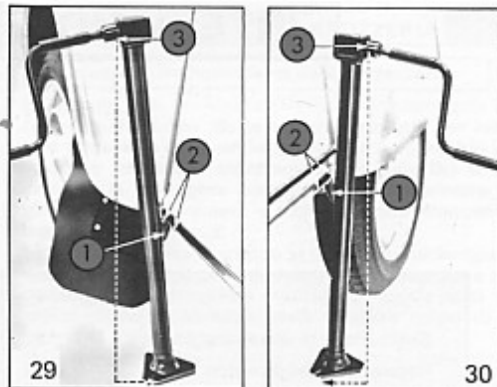

Fig. 29 - Sostituzione di una ruota anteriore

- 1 - Braccio di sollevamento
2 - Supporto
3 - Vite di comando

Fig. 30 - Sostituzione di una ruota posteriore

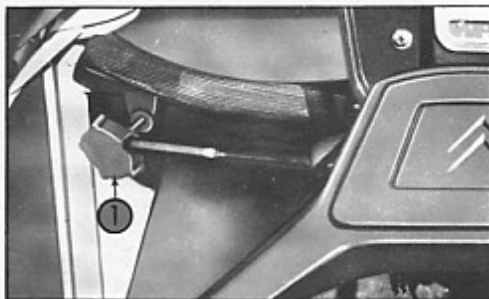

Fig. 31 - Regolazione dei proiettori durante la marcia

- 1 - Pomello di regolazione

Attrezzatura

La ruota di scorta, il martinetto, la manovella e il cuneo in legno sono situati nel bagagliaio.

Smontaggio

Fig. 29 e 30

- Serrare a fondo il freno a mano.
- Collocare il cuneo di legno sotto la ruota diagonalmente opposta e quella da sostituire.
- Togliere i cappucci in plastica dai bulloni della ruota.
- Sbloccare con la manovella, senza sviarli, i tre dadi di fissaggio ruota.
- Collocare lo zoccolo del martinetto sensibilmente sotto la vettura e leggermente orientato verso la ruota da sostituire in modo da evitare qualsiasi contatto con la carrozzeria nella fase finale del sollevamento.
- Introdurre a fondo il braccio di sollevamento (rif. 1) nell'apposito supporto (rif. 2) (un supporto sotto le portiere anteriori e un altro sotto quelle posteriori).
- Ruotare a mano la vite di comando (rif. 3) in senso orario per porre il martinetto in appoggio.
- Terminare il sollevamento con la manovella.
- Svitare completamente i tre dadi, poi togliere la ruota tirandola verso di sé.

Rimontaggio

- Agire in senso inverso, badando al serraggio dei dadi della ruota quando quest'ultima si trova ancora a terra.
- Ruote posteriori
 - ▶ Sistemare il mozzo in modo tale che una sola colonnetta sia rivolta verso il basso. Inserire la ruota su questa colonnetta, permettendo così che i due fori superiori della ruota combacino con le due rispettive colonnette sul mozzo, che rimarrà perciò immobilizzato dal peso della ruota stessa.
- Ristabilire al più presto la pressione di gonfiaggio della ruota sostituita.

Regolazione dei proiettori

Per non abbagliare, gli anabbaglianti dovranno avere una portata compresa fra 30 e 50 metri.

Regolazione durante la marcia

Fig. 31

- Per aumentare la portata ▶ ruotare il pomello (rif. 1) in senso orario.
Per diminuire la portata ▶ ruotare in senso inverso.

Regolazione a veicolo fermo

- La portata e l'orientamento laterale di ciascun faro, possono essere modificati agendo sul dado esagonale di fissaggio del proiettore sulla rotula di supporto.

Dato che queste regolazioni devono essere effettuate con cura e precisione, è consigliabile affidarle ad un'Officina Autorizzata Citroën che dispone dell'attrezzatura necessaria.

Proiettori

I proiettori sono muniti di lampade: **12 V** **45/40 W**

- Per estrarre il proiettore ►
Premere sulla parte posteriore della molla cromata (rif. 1) per far ribaltare l'insieme in avanti e poter estrarre dal basso la staffa di sostegno (rif. 6).
- Per sostituire una lampada ►
Disaccoppiare il connettore in plastica nero (rif. 2) portante i fili d'alimentazione.
Ribaltare di 90° le mollette (rif. 4) trattenendo il collarino della lampada (rif. 3).
Sostituire la lampada difettosa e ricollocare il collarino inserendolo nello zoccolo di posizionamento.
Non dimenticare di ricollocare le mollette (rif.4) e di ricollegare il connettore (rif. 2).
- Dopo ogni sostituzione di lampada, si consiglia di fare verificare la regolazione dei fari presso un'Officina Autorizzata Citroën.

Luci di posizione

• Anteriori ► **12 V** **4 W** **T 8/4 BA 9 S** **Fig. 32**

Le lampade sono collocate direttamente nelle parabole dei proiettori (rif. 5). Tirare lo zoccolo della lampada ruotandolo leggermente.

• Posteriori ► **12 V** **5 W** **R 19/5** **Fig. 33**

Le lampade (rif. 2) sono alloggiare nei fanalini che raggruppano pure le lampade degli stop e degli indicatori di direzione.

Per togliere il plexiglas del fanalino, allentare la due viti (rif. V).

Indicatori di direzione **12 V** **21 W** **P 25/1** **Fig. 32-33**

- Anteriori ► Togliere il diffusore svitando le due viti di fissaggio.
- Posteriori ► Vedere "luci di posizione posteriori".

Stop **12 V** **21 W** **P 25/1** **Fig. 33**

Vedere "luci di posizione posteriori".

Illuminazione targa **12 V** **5 W** **R 19/5** **Fig. 33**

Le lampade sono le medesime delle luci di posizione posteriori.

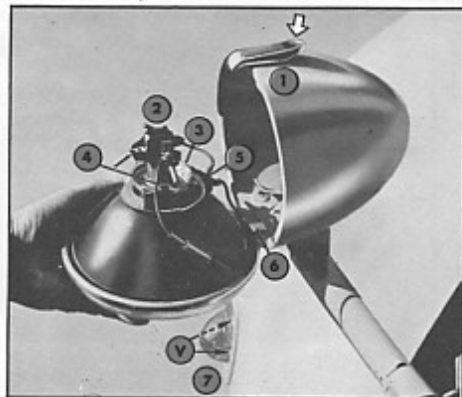

Fig. 32 - Proiettori

- 1 - Molletta di apertura
 - 2 - Connettore
 - 3 - Collarino della lampada
 - 4 - Mollette di ritengo
 - 5 - Luci di posizione anteriori
 - 6 - Staffa di sostegno
 - 7 - Diffusore
 - V - Viti di fissaggio
- Indicatori di direzione anteriori

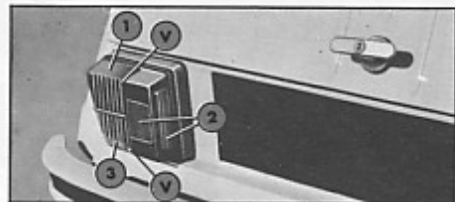

Fig. 33 - Fanalino posteriore

- 1 - Stop
- 2 - Luci di posizione
- 3 - Indicatori di direzione
- V - Viti di fissaggio

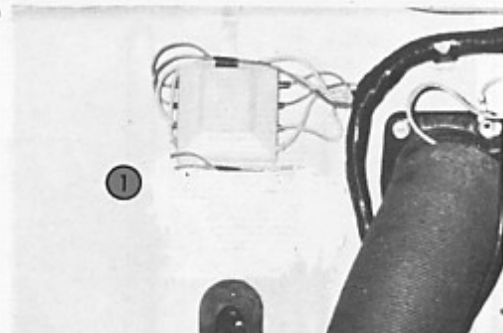

Fig. 34 - Fusibili
1 - Scatola chiusa

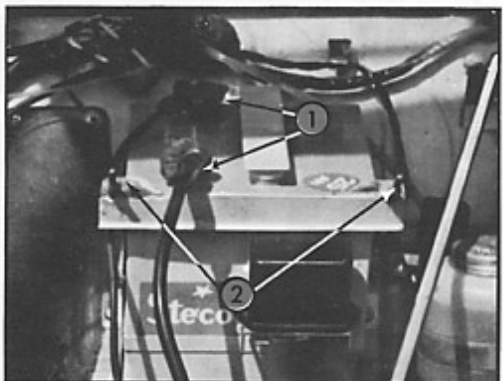

Fig. 35 - Batteria
1 - Morsetti
2 - Tiranti

Sostituzione di un fusibile

Fig. 34

Prima di sostituire un fusibile, è necessario individuare ed eliminare la causa del guasto.

- I 3 fusibili che proteggono il circuito (1 fusibile da 16 A e 2 da 10 A) sono alloggiati all'interno di una scatola (rif. 1) situata nel vano motore sulla paratia di separazione.
- Sollevare il coperchio della scatola tirandolo e sostituire il fusibile con uno dello stesso amperaggio.

Scatola dei fusibili

Riferimento rosso

10 A

Riferimento giallo

10 A

Luci di posizione anteriore e posteriore
Illuminazione cruscotto
Luce targa posteriore

Stop
Indicatori di direzione
Segnale d'emergenza e spia

Riferimento blu

16 A

Spia pressione olio motore
Spia dello starter
Livello carburante
Tergicristallo
Eccitazione alternatore
Spia livello olio freni

Sostituzione della batteria

Fig. 35

Riferimenti della batteria: 12 V - 125/25 Ah

- Staccare i morsetti (rif. 1) della batteria iniziando sempre dal morsetto negativo.
- Svitare i due tiranti (rif. 2) del telaio di fissaggio. Sollevare quest'ultimo e togliere il regolatore tirandolo verso l'alto per estrarlo dalla sua guida.
- Sollevare la batteria facendola scivolare verso la parte anteriore del veicolo.
- Prima di ricollocare la batteria badare al corretto orientamento dei morsetti.

Sostituzione di una candela

Montaggi originali

AC 42 F
 Bosch W 225 T 1
 Eyquem 755
 Marchal 35
 Bosch W 5A
 Marelli CW 7 N
 Firestone F 32 P
 Champion L 85

Apertura degli elettrodi : 0,65 a 0,75 mm

Fig. 36

Smontaggio

- Sbloccare e iniziare lo svitamento della candela con l'apposita chiave, quindi coprirne l'estremità superiore con un tubo in gomma e terminare lo svitamento con questo tubo, fino all'estrazione.

Rimontaggio

- Coprire la candela con il tubo in gomma.
- Introdurre e avvitare il più possibile la candela a mano.
- Terminare il serraggio con l'apposita chiave.

Sostituzione di emergenza del liquido verde LHM

Nei casi di emergenza in sostituzione del liquido verde LHM è possibile impiegare olio motore fluido SAE 10 o SAE 20, olio per cambi automatici "Type A Suffix A" oppure "DEXRON".
 In questo caso, appena possibile, fare eseguire presso un'Officina Autorizzata Citroën la sostituzione del liquido d'emergenza con liquido verde LHM.

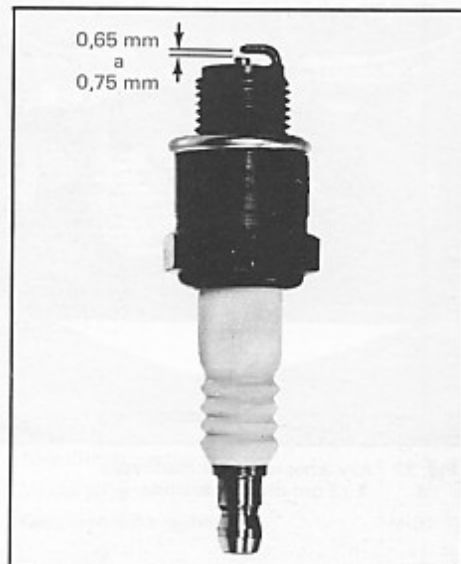

Fig. 36 - Apertura degli elettrodi

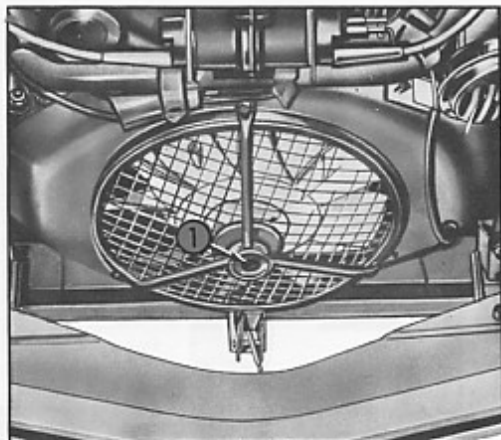

Fig. 37 - Avviamento con la manovella
1 - Foro di introduzione

Avviamento con la manovella

Fig. 37

La manovella è situata nel bagagliaio.

Per l'impiego, introdurla nel foro situato nella parte inferiore della calandra fino all'inserimento sull'innesto della puleggia del ventilatore (rif. 1). Inserire il contatto.

Non dimenticare di serrare il freno a mano e di porre la leva del cambio in folle.

Traino del veicolo

Dalla parte anteriore

Agganciare un cavo agli appositi anelli situati alle estremità dei longheroni anteriori. Ricordarsi di agganciare ambedue gli anelli. Non agganciare mai un cavo o una corda al paraurti.

Dalla parte posteriore

Agganciare un cavo ai bracci di sospensione posteriori destro e sinistro, badando di proteggere accuratamente le lamiere di rivestimento della carrozzeria.

Sollevando la vettura

Agganciare un cavo (rif. 3) a ciascuno dei bracci di sospensione anteriori (Rif. 4).

Sistemare un'asse in legno (Rif. 2) sotto i due longheroni della piattaforma.

Proteggere il paraurti interponendo un'imbottitura adeguata (Rif. 1). Sollevare progressivamente e senza strappi.

Serrature bloccate dal gelo

Misure preventive

All'inizio dell'inverno, introdurre nelle serrature una piccola quantità di glicerina o glicole, impiegando l'oliatore e il contagocce.

Intervento di emergenza

Scaldare leggermente la chiave con un fiammifero o con un accendino prima di introdurla nella serratura.

INFORMAZIONI VARIE

Rodaggio, revisione, garanzia guida e costi di esercizio	28
Rimorchio	29
Identificazione del veicolo	29
Viaggi all'estero	30
Caratteristiche tecniche	32

Vi segnaliamo soprattutto i paragrafi "Rodaggio" e "Revisione e Garanzia".

Se viaggiate all'estero, la traduzione in quattro lingue del "promemoria per la stazione di servizio" faciliterà i Vostri rifornimenti presso le stazioni stesse.

Questo capitolo Vi permetterà, se lo desiderate, di conoscere più a fondo la Vostra vettura consultando le relative "Caratteristiche tecniche".

Rodaggio

Durante i primi 2000 km, evitare di "spingere" il motore a regimi di rotazione eccessivi. I limiti di velocità segnati sul tachimetro dovranno essere raggiunti solo dopo i 2000 km.

Durante i periodo di rodaggio evitare anche:

- le accelerazioni troppo brusche
- le frenate troppo energiche (le guarniture dovranno essere rodiate)
- i lunghi percorsi a regime costante
- il "soffocamento" del motore ai bassi regimi.

Revisione e garanzia

Al momento della consegna del veicolo Vi sarà rimesso un libretto di "Garanzia e Manutenzione" munito di "Tagliandi" di revisione.

Dietro presentazione del suddetto documento, qualsiasi Concessionario od Officina Autorizzata Citroën effettuerà la "Revisione a 1000 km".

Questa revisione è gratuita e Vi saranno fatturati solamente i lubrificanti impiegati.

Dopo la revisione il Concessionario (o l'Officina Autorizzata), conserva il "Tagliando" e Vi restituisce il libretto di "Garanzia e Manutenzione" debitamente firmato.

Conservare quest'ultimo documento che sarà richiesto ogni qualvolta verrà invocata la garanzia, definita dall'articolo 8 delle nostre "CONDIZIONI GENERALI DI VENDITA E D'USO".

Influenza del sistema di guida sui costi di esercizio

Il sistema di guida interviene nel costo di esercizio di un veicolo soprattutto per ciò che riguarda le spese di carburante, olio e pneumatici.

I costi di esercizio aumentano con:

- la velocità
- l'impiego frequente e prolungato dei rapporti inferiori del cambio
- le accelerazioni e le frenate troppo numerose o troppo energiche
- i movimenti inutili del pedale acceleratore
- le curve superate a grande velocità
- i pneumatici non gonfiati alle corrette pressioni

Il consumo del carburante, determinato con il metodo contenuto nella raccomandazione ECE - ONU A (70), (Circolare Ministero dei Trasporti n. 55/79 del 19.7.1979), risulta:

- su percorso urbano : 6,8 litri/100 Km.

- a velocità costante di 90 Km/h : 5,4 litri/100 Km.

Il consumo dell'olio varia secondo l'impiego del veicolo ed è inoltre condizionato dal corretto rodaggio del motore. Si raccomanda quindi la massima scrupolosità per quanto concerne il rodaggio e le prescrizioni di lubrificazione riportate sul libretto di "Garanzia e Manutenzione".

Rimorchio

Se si desidera trainare una roulotte o un rimorchio consultare prima una Officina Autorizzata Citroën che fornirà indicazioni precise sull'argomento.

Peso trainabile: Kg. 400

Identificazione**Ubicazione targhette e stampigliatura**

- Targhetta costruttore ► nel vano motore, sulla paratia separazione abitacolo, lato destro.
 Stampigliatura ► sul longherone anteriore destro della piattaforma
 Targhetta motore ► sulla parte posteriore superiore del motore.

Dati riportati

- Targhetta costruttore ► il numero d'omologazione
 il numero d'identificazione
 la versione
- Stampigliatura ► il tipo di veicolo
 la serie
 il numero nella serie del tipo
- Targhetta motore ► la marca del motore
 il tipo
 il numero di fabbricazione

Fig. 38



Fig. 38 - Targhetta costruttore

Fig. 39



Fig. 39 - Targhetta motore

MEMENTO POUR LA STATION-SERVICE

Pneumatiques	MICHELIN 125 - 15 X - Tubeless Pression: 1,4 bar à l'avant 1,8 bar à l'arrière 2 bar à la roue de secours
Carburant	Essence Super Capacité du réservoir: 25 litres
Huile moteur	Huile TOTAL GTS 15 W/40 Capacité carter moteur: 2,3 litres
Huile boîte de vitesses	Huile TOTAL "Extrême pression SAE 80 W/85 W Capacité: 0,9 litre
Graissage général	TOTAL "Multis"
Freinage hydraulique	TOTAL "LHM" Capacité: 0,25 litre
Lave-glace	Eau à laquelle il peut être ajouté un additif vendu par le réseau Citroën
Batterie	12 V - 125/25 Ah Eau distillée (ne pas ajouter d'acide)
Bougies	AC 42 F - Bosch W 225 T 1 - Bosch W 5A Eyquem 755 - Firestone F 32 P - Marchal 35 Marelli CW 7 N - CHAMPION L 85 Ecartement des électrodes: 0,65 à 0,75 mm
Lampes	Voir tableau page 33

MERKBLATT FÜR PFLEGE- UND WARTUNGSDIENST

Reifen	MICHELIN 125 - 15 X - Tubeless Druck: 1,4 vorn 1,8 hinten 2 Ersatzrad
Kraftstoff	Super Fassungsvermögen: 25 L.
Motoröl	OL TOTAL GTS 15 W/50 oder GTS Plus 10 W/40 In sehr kalten ländern: OL TOTAL GTS 10 W/30 Fassungsvermögen des Motors: 2,3 L.
Getriebe Gehäuse	TOTAL E.P. SAE 80 W/85 W Fassungsvermögen: 0,9 L.
Bremsflüssigkeit	TOTAL "LHM" Fassungsvermögen: 0,25 L.
Scheibenwascher	Wasser, + durch Citroën - Netz ver Kaufer Sommer - Oder Winterzusatz
Batterie	12 V - 125/25 Ah Destilliertes Wasser (keine Säure) zufüllen
Zündkerzen	AC 42 F - Bosch W 225 T 1 - Bosch W 5A Eyquem 755 - Firestone F 32 P - Marchal 35 Marelli CW 7 N - CHAMPION L 85 Elektrodenabstand: 0,65 - 0,75 mm
Glühbeinen	Siehe Tabelle auf Seite 33

SUMMARY FOR SERVICE STATIONS

Tyres	MICHELIN 125 - 15 X - Tubeless Pressures: 20 psi front 26 psi rear 29 psi spare
Petrol	Super Capacity: 5,5 imp. gallons or 6,6 US gallons
Engine oil	TOTAL GTS GOLD 15 W/40 In very cold countries: TOTAL GTS GOLD 10 W/ 40 Capacity: 0,48 imp. gallon or 0,58 US gallon
Gear box	TOTAL E.P. SAE 80 W/85 W Capacity: 0,216 imp. gallon or 0,261 US gallon
Hydraulic Brake Fluid	TOTAL "LHM" Capacity: 0,05 imp. gallon or 0,06 US gallon
Windscreen washer	Plain water + summer or winter additive sold by Citroën dealers
Battery	12 V - 125/25 Ah Distilled water (do not add acid)
Sparkling plugs	AC 42 F - Bosch 225 T 1 - Bosch W 5A Eyquem 755 - Firestone F 32 P - Marchal 35 Marelli CW 7 N - CHAMPION L 85 Electrode gap: .26" to .028"
Bulbs	See Table on page 33

MEMENTO PARA LA ESTACION SERVICIO

Neumaticos	MICHELIN 125 - 15 X - Tubeless Presión: 1,4 delantero 1,8 trasero 2 auxilio
Combustible	Gazolina Super Capacidad: 25 L
Aceite motor	TOTAL GTS Plus 15 W/40 Capacidad: 2,3 L
Caja des velocidades	TOTAL E.P. SAE 80 W/85 W Capacidad: 0,9 L
Liquido de frenos	TOTAL "LHM" Capacidad: 0,25 litros
Lava parabrisa	Agua clara + aditivo para estio o invierno vendido por Citroën concesionarios
Bateria	12 V - 125/25 Ah Agua destilada (nunca agregar ácido)
Bujias	AC 42 F - Bosch W 225 T 1 - Bosch W 5A Eyquem 755 - Firestone F 32 P - Marchal 35 Marelli CW 7 N - CHAMPION L 85 Apertura de los electrodos: 0,65 - 0,75 mm
Lámparas	Ver tablero pagina 33

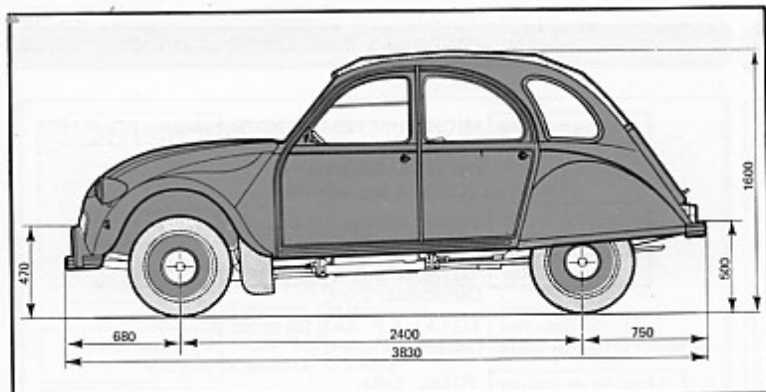
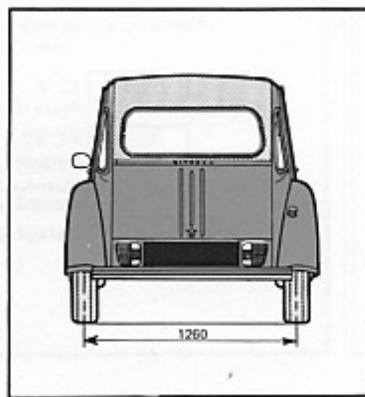
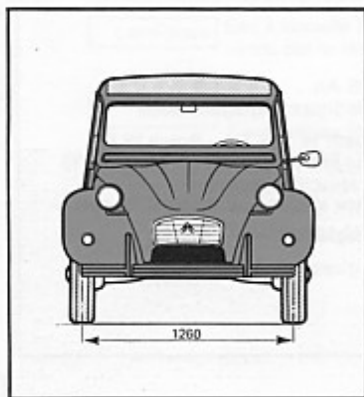

Fig. 40 - Quote d'ingombro



Berlina

Trazione anteriore

Numero posti

Potenza fiscale

Velocità massima

Partenza in salita

▶ 4

▶ 9 CV

▶ 115 km/h c.a.

▶ 12%

Velocità a 1000 giri/min. in km/h

1a	5,16
2a	10,12
3a	15,06
4a	20,44
RM	5,16

Pesi

A vuoto in ordine di marcia	575 kg
– sull'asse anteriore	338 kg
– sull'asse posteriore	237 kg
Massimo ammesso	895 kg
– sull'asse anteriore	450 kg
– sull'asse posteriore	500 kg
Massimo trainabile	400 kg

Ingombri

Lunghezza massima	▶ 3,83 m
Larghezza massima	▶ 1,48 m
Diametro di sterzata fra muri	▶ 11,20 m c.a.
fra marciapiedi	▶ 10,80 m c.a.

MOTORE

- Denominazione ▶ Citroën tipo A06/635
- Cilindri ▶ 2 contrapposti
- Alesaggio ▶ 74 mm
- Corsa ▶ 70 mm
- Cilindrata ▶ 602 cm³
- Rapporto di compressione ▶ 8,5/1
- Potenza massima (DIN) ▶ 29 CV a 5750 giri/min
- Coppia massima (DIN) ▶ 4 kgm a 3500 giri/min

Distribuzione

- Gioco a freddo tra valvola di scarico e bilanciere ▶ 0,15 a 0,20 mm
- Gioco a freddo tra valvola di aspirazione e bilanciere ▶ 0,15 a 0,20 mm

Alimentazione

- Carburante ▶ Benzina Super
- Capacità serbatoio carburante ▶ 25 litri
- Carburatore ▶ Solex

Lubrificazione

- Sostituzione periodica ▶ 2,3 litri

Accensione

- Regolazione dell'anticipo statico ▶ 8° motore
- Candele: *Montaggio di serie* ▶ AC 42 F - Bosch W 225 T 1
Bosch W 5A - Firestone F 32 P
Eyquem 755 - Marchal 35
Marelli C W 7 N
- Apertura degli elettrodi ▶ 0,65 a 0,75 mm

VARIE
Demoltiplicazione della trasmissione

Coppia 8/33	Rapporti al cambio	Demoltiplicazione totale
1a	0,1922	0,0465
2a	0,3764	0,0912
3a	0,560	0,1357
4a	0,760	0,1842
RM	0,1922	0,0465

Impianto elettrico

- Tensione ▶ 12 V
- Alternatore ▶
 - Potenza massima ▶ 390 W
 - Inizio carica ▶ 780 giri/min.
- Batteria ▶
 - Capacità ▶ 125/25 Ah

Tabella delle lampade

Tipo "Codice Europeo"	12 V - 45/40 W	<i>Abbaglianti-Anabbaglianti</i>
Tipo T 8/4 - BA 9 S	12 V - 4 W	<i>Luci di posizione anteriori</i>
Tipo R 19/5 - BA 15 S	12 V - 5 W	<i>Luci di posizione posteriori e illuminazione targa</i>
Tipo P 25/1	12 V - 21 W	<i>Indicatori di direzione anteriori e posteriori - Stop</i>
Tipo T 8/2 BA 9 S	12 V - 2 W	<i>Contachilometri</i>

A	Accumulatori (ved. batteria)		D	Dimensioni principali	32	M	Macchie di catrame	20
	Aerazione	13		Disappannamento	13		Macchie sui rivestimenti	20
	Antifurto	10					Manovella	22
	Arresto motore	10	E	Elettrodi (apertura)	25		Manutenzione filtro aria	19
	Avviamento con la manovella	10-26					Mascherina della calandra	13
	Avviamento motore	10					Motore (caratteristiche)	33
	Avvisatore	12					Motore (targhetta)	29
B	Bagagliaio	2	F	Fari (comando)	12	N	Numero motore	33
	Batteria (livello)	16		Fari (regolazione)	22		Numero telaio	33
	Batteria (manutenzione)	19		Freni	11-16			
	Batteria (sostituzione)	24		Frizione	11			
	Bloccaggi	2		Fusibili	24	O	Olio motore (riempimento)	16
C	Candele	25	G	Garanzia	28			
	Capacità (sul dorso della copertina)			Guarnizioni (pulizia)	20	P	Pesi	32
	Cappotta	14		Guida e costi di esercizio	28		Pneumatici	18
	Caratteristiche tecniche	32	I	Identificazione del veicolo	29		Portello posteriore	2
	Carburante (indicatore livello)	6		Idrraulica (riempimento)	2		Portiere (apertura)	2
	Carburante (riempimento)	3		Illuminazione esterna	12-23		Posizione di guida	9
	Carrozzeria (manutenzione)	20		Inconvenienti	22		Pressione olio motore	6
	Chiavi	2		Indicatore livello carburante	6		Pressione pneumatici	18
	Cinture di sicurezza	9-20		Indicatori di direzione	12-23		Pulizia cristalli	20
	Climatizzazione	13	L	Lampade (sostituzione)	23		Pulizia rivestimenti	20
	Comando "antifurto-contatto-avviamento"	10		Lampade (tabella)	33	R	Retromarcia	11
	Comando cambio	11		Lavacrystallo (comando)	12		Retrovisori	8
	Commutatore d'illuminazione	12		Leva del cambio	11		Revisione a 1000 km	28
	Contachilometri	6		Liquido freni (riempimento)	16		Riscaldamento	13
	Contatto	10		Livelli (verifiche e raddocchi)	16		Ritocchi di vernice	20
	Controlli prima della partenza (sul dorso della copertina)			Livello carburatore	6		Rodaggio	28
	Coperchio vano motore	3						
	Cristalli (pulizia)	20						
	Cruscotto	6						

S	Sbrinamento	13	V	Viaggi all'estero	30
	Scalfitture alla vernice	20		Ventilazione	13
	Sedili	8		Verifiche prima della partenza (sul dorso della copertina)	
	Segnalatore di carica	6		Volante (pulizia)	20
	Segnalatori	6			
	Spie	6			
	Segnalazione	12			
	Serrature	2			
	Sicurezza del freno a mano	11			
	Smacchiatura dei rivestimenti	20			
	Sostituzione della batteria	24			
	Sostituzione di una candela	25			
	Sostituzione di un fusibile	24			
	Sostituzione di una lampada	23			
	Sostituzione di una ruota	22			
	Spia di usura pneumatici	6			
	Spie luminose	6			
	Stampigliatura	29			
	Starter	10			
	Strumentazione di bordo	6			
T	Tachimetro	6			
	Targhetta costruttore	29			
	Targhetta motore	29			
	Telaio (numero)	29			
	Temperatura aria	13			
	Tergicristallo	12			
	Traino del veicolo	26			
	Trasmissione	33			
U	Usura pneumatici	19	SOMMARIO :		
				pagina 1	

RICAMBI

Tutti i ricambi Citroën sono esclusivi della Marca.

È interesse dell'utente, per la sua sicurezza e per l'efficacia della garanzia, richiedere ed esigere RICAMBI ORIGINALI.

Il montaggio di ricambi o organi non originali potrebbe comportare responsabilità penale, nel caso in cui risultassero deroghe alla regolamentazione prescritta dal "Codice Stradale" specialmente per quanto riguarda la sicurezza, l'anti-inquinamento, l'anti-disturbo e l'insonorizzazione delle vetture.

Il montaggio dei ricambi adattabili priva inoltre l'utente di qualsiasi ricorso verso il costruttore.

In particolar modo quanto precisato è applicabile :

- agli elementi legati al sistema frenante,
- ai dispositivi di illuminazione e di segnalazione,
- agli equipaggiamenti del motore,
- al sistema di scarico,
- ai particolari dello sterzo, della struttura e della sospensione...

AUTOVEICOLI GROSSO



ORGANIZZATO CITROËN
ASSISTENZA CARROZZERIA



SEDE: Via Vecchia di Cuneo 4 - BEINETTE - Tel. e Fax 0171/384145
Part. IVA n. 00321050049 - Cod. Fisc. GRS FNC 53M16 D205M
C.C.I.A.A. n. 99166 - Iscr. Albo Artig. n. 31228
Residenza e Ubicazione Esercizio: Via Vecchia Cuneo, 4 - BEINETTE

Le descrizioni e le illustrazioni riportate sulla presente pubblicazione si intendono non impegnative; la Citroën si riserva quindi il diritto di modificare i veicoli senza l'obbligo di aggiornare la pubblicazione stessa.

Pneumatici	MICHELIN 125-15 X Senza camera d'aria Pressioni ▶ 1,4 kg/cm ² anteriori 1,8 kg/cm ² posteriori 2 kg/cm ² scorta
Carburante	Super Capacità ▶ 25 litri
Olio motore	TOTAL GTS Plus 10 W/40 Capacità ▶ 2,3 litri
Olio cambio	TOTAL E.P. SAE 80 W/85 W Capacità ▶ 0,9 litri
Ingrassaggio generale	TOTAL Multis 2
Liquido per freni	Liquido verde TOTAL «LHM» Capacità ▶ 0,25 litri
Lavacrystallo	Acqua pulita + additivo estate - inverno venduto dalla rete Citoën
Batteria	Acqua distillata (non aggiungere acido) 12 V - 125/25 Ah
Candele	AC 42 F - Bosch W 225 T 1 - Bosch W 5A - Eyquem 755 - Firestone F 32 P - Marchal 35 - Marelli CW 7N Distanza degli elettrodi 0,65 ↔ 0,75 mm
Lampade	Vedere tabella a pag. 33

CONTROLLI PRIMA DELLA PARTENZA

Livelli	Benzina Olio motore Liquido freni «LHM» Batteria Lavacrystallo	Funzionamento	Segnalatori acustici Spie di controllo Illuminazione esterna Lampeggiatori Stop	Varie	Orientamento dei retrovisori Pressione pneumatici Mascherina della calandra Regolazione sedili Cinture di sicurezza
----------------	--	----------------------	---	--------------	---

This document was downloaded free from

www.iw1axr.eu/carmanual.htm

Questo documento è stato scaricato gratuitamente da

www.iw1axr.eu/auto.htm